

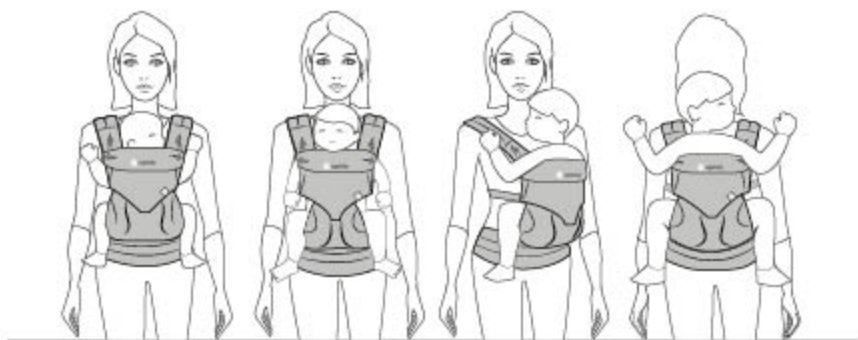

INSTRUCTION MANUAL



360 BUNDLE OF JOY
4 POSITION BABY CARRIER
+ EASY SNUG INFANT INSERT

IMPORTANT! KEEP INSTRUCTIONS FOR FUTURE REFERENCE AND USE.

⚠️ WARNING: FALL AND SUFFOCATION HAZARD

FALL HAZARD – Baby can fall through a wide leg opening or out of Carrier and/or Infant Insert.

- Before each use, make sure all fasteners are secure.
- Take special care when leaning or walking.
- Never bend at waist; bend at knees.
- DO NOT USE the carrier for babies weighing less than 7 lbs (3.2 kg).
- Except as noted below, only use this Carrier for babies between 12 lbs (5.5 kg) and 33 lbs (15 kg).
- For infants between 7 lbs (3.2 kg) and 12 lbs (5.5 kg), use Ergobaby™ Infant Insert, and these infants must be carried only in the front inward-facing carry position.

• To prevent hazards from falling, ensure that your child is securely positioned in the carrier.

SUFFOCATION HAZARD – Babies under 4 months can suffocate in this product if face is pressed tight against your body.

- Do not strap baby too tight against your body.
- Allow room for head movement.
- Keep baby's face free from obstructions at all times.
- Do not let baby sleep in the front outward-facing carry position.
- Do not use the Infant Insert Pillow in the front outward-facing carry position.

WARNING:

- Constantly monitor your child and ensure that the mouth and nose are unobstructed.
- For pre-term, low birthweight babies and children with medical conditions, seek advice from a health professional before using this product.
- Ensure that your child's chin is not resting on his chest as his breathing may be restricted, which could lead to suffocation.
- Your balance may be adversely affected by your movement and that of your child.
- Take care when bending or leaning forward or sideways.
- Do not allow baby to insert his fingers into a buckle opening.
- Never leave baby unattended in or with the Ergobaby™ Carrier and/or Infant Insert.
- Only use the Infant Insert in the front inward-facing carry position.
- This carrier is not suitable for use during sporting activities, eg. running, cycling, swimming and skiing.



More tips and videos on
ergobaby.com

360 BABY CARRIER PARTS

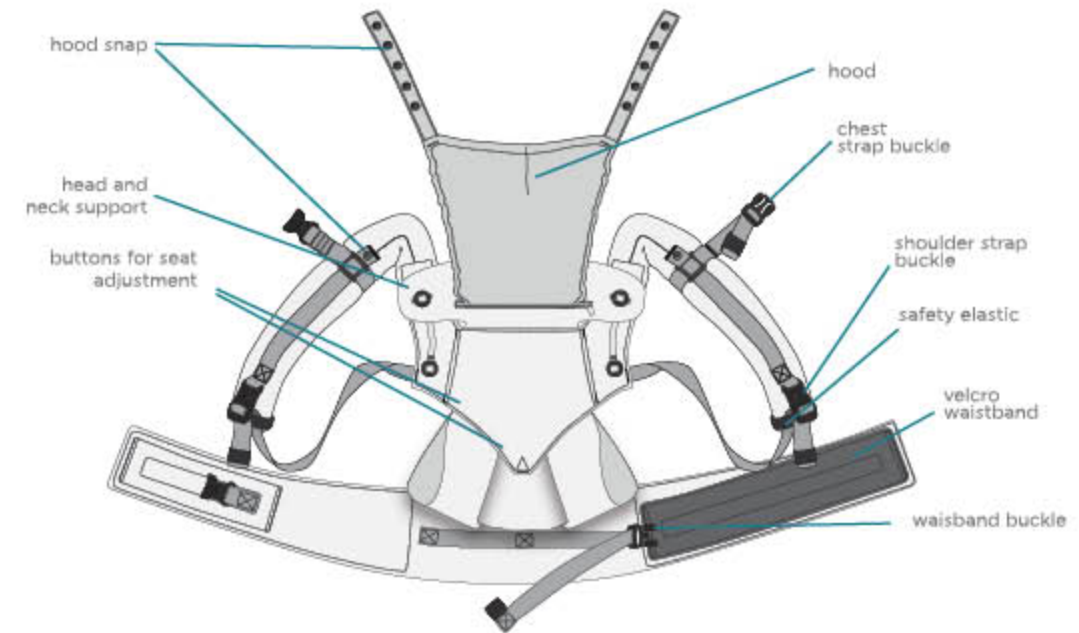

EASY SNUG INFANT INSERT PARTS

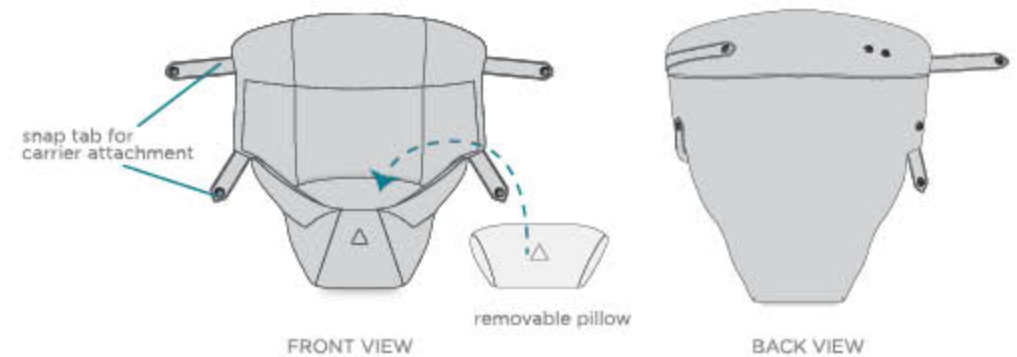

TABLE OF CONTENTS

1 Ages and stages – General guidelines p. 6

ES Edades y etapas – Instrucciones generales **FR** Âges et étapes : recommandations générales **DE** Alter und Entwicklungsstadien – Allgemeine Richtlinien **JP** 対象年齢 **KR** 연령과 단계 – 일반적인 가이드라인 **NL** Leeftijden en stadia – Algemene richtlijnen **PL** Wiek i etapy rozwoju – Ogólne wytyczne **IT** Età e fasi – Linee guida generali **LV** Vecumi un stāvokļi – Vispārīgi norādījumi **CZ** Věk a etapy – obecné zásady **DK** Alder og trin – Generelle retningslinjer **SK** Vek a etapy – obecné zásady **GR** Ηλικίες και στάδια – Γενικές κατευθυντήριες γραμμές **SV** Ålder och stadier – allmänna riktlinjer **HU** Korok és fokozatok – Általános útmutató **PT** Idades e fases – Orientações gerais **RO** Vârste și perioade – indicații generale **TC** 年齡分段指引 **SC** 年齡分段指引

2 How to adjust the seat to the applicable carry position p. 7

ES Cómo adaptar el asiento según la posición en la que desee llevar ubicado al bebé **FR** Comment adapter le siège conformément à la position de portage souhaitée **DE** Einstellung des Sitzes für die gewünschte Trageposition **JP** 向き方別 シートアジャスターの調節方法 **KR** 아이를 안는 자세에 따른 시트 조절 방법 **NL** Het zetje instellen voor de juiste draagpositie **PL** Dostosowanie siedziska do danego sposobu noszenia **IT** Come adattare la seduta alla posizione di trasporto **LV** Kā pielāgot sēdekli atbilstošajai nēsāšanas pozīcijai **CZ** Jak sedátko upravit pro vhodnou polohu nošení **DK** Sådán tilpasses sædet i forhold til den anvendelige bæreprøjsion **SK** Ako prispôsobit sedadlo do použiteľnej polohy nosenia **GR** Πώς να προσαρμόσετε το κάθισμα στην εφαρμοσμένη θέση μεταφοράς **SV** Hur sätten anpassas till bärpositionen som ska användas **HU** Az ülérszék beállítása a kenguru alkalmazni kívánt pozíciójához **PT** Como adaptar o assento à posição de transporte pretendida **RO** Cum adaptați șezutul la poziția de purtare aplicabilă **TC** 如何正確選擇適合的背帶背法 **SC** 如何正確選擇適合的背帶背法

3 How to attach the carrier waistband / waistbelt p. 8

ES Cómo abrochar el cinturón de la mochila **FR** Comment attacher la ceinture ventrale du porte-bébé **DE** Befestigung des Hüftgurtes der Babytrage **JP** の装着方法 ウエストバンド **KR** 아기띠 허리벨트 착용 방법 **NL** De heupriem van de babydrager vastmaken **PL** W jaki sposób zapięć pas biodrowy nosidełka **IT** Come attaccare la cintura ventrale del marsupio **LV** Kā piestiprināt kengursomu jostas siksmai **CZ** Jak připevnit pás nosiča **DK** Sådán fastgøres bæreselen **SK** Ako pripievniť pás nosiča **GR** Πώς να συνδέετε τη ζώνη μέσης του μάρσιου **SV** Hur bärselens midjebälte fästs **HU** A kenguru derékövénék rögzítése **PT** Como colocar o cinto do marsúpio **RO** Cum fixați centura de șold a marsupului **TC** 如何正確使用背帶的腰帶 **SC** 如何正確使用背帶的腰帶

4 How to attach the Easy Snug infant insert to the carrier p. 9

ES Cómo fijar el Cojín Bebé a la mochila **FR** Comment attacher le Coussin Bébé au porte-bébé **DE** Befestigung des Neugeborenen-Einsatzes an der Babytrage **JP** ベビーキャリアにインファントインサートを取り付ける方法 **KR** 신생아패드를 아기띠에 부착하는 방법 **NL** Het Baby Verkleinkussen aan de Babydraagrak bevestigen **PL** Przymocowanie wkładki dla niemowlęcia do nosidełka **IT** Come inserire il cuscinetto del marsupio **LV** Kā piestiprināt zīdaiņa ieliktņi kengursomai **CZ** Jak připevnit kojeneckou vložku k nosiču **DK** Sådán fastgøres babyindsatsen til bæreselen **SK** Ako pripievniť vložku pre dojčatá k nosiču **GR** Πώς να συνδέετε τη Νεογνική Υποστήριξη στο μάρσιου **SV** Hur spädbarnsinnlägget fästs i bärselen **HU** A szülőkötét rögzítése a kenguruhoz **PT** Como colocar a Almofada Bebê no marsúpio / mochila porta-bébé **RO** Cum fixați suportul pentru nou-născuți în marsupiu **TC** 如何在背帶中使用心連心嬰兒護墊 **SC** 如何在背帶中使用心連心嬰兒護墊

5 Front carry inward-facing with Easy Snug Infant Insert p. 10

ES Posición frontal mirando hacia dentro con el Cojín Bebé **FR** Position ventrale face au porteur avec le Coussin Bébé **DE** Bauchtrageweise mit Neugeborenen-Einsatz **JP** 新生児対面抱き ベビーキャリア+インファントインサート **KR** 신생아패드를 아기띠에 부착하여 앞으로 하기 **NL** De baby dragen met het gezicht naar u toe met verkleinkussen **PL** Noszenie z przodu z twarzą skierowaną do wewnątrz z wkładką dla niemowlęcia **IT** Posizione fronte mamma con il cuscino bebè **LV** Nēsāšanas pozīcija uz vēdera ar sejiņu pret nēsātāju ar zīdaiņa ieliktņi **CZ** Přední poloha nošení směřující dovnitř s kojeneckou vložkou **DK** Indadvendt bæreprøjsion med babyindsats **SK** Nosenie vpredu tvárou k sebe s vložkou pre dojčatá **GR** Θέση μεταφοράς μπροστά με φορά προς το γονό με τη νεογνική υποστήριξη **SV** Positionen mage inåtriktad med spädbarnsinnlägget **HU** Horozás elől, szülő felé néző pozícióban szülőkötéttel **PT** Posição frontal com o bebé virado para dentro com a Almofada Bebê **RO** Purtarea copilului în față, cu fața înspre purtător, cu suport pentru nou-născuți **TC** 內向式正面背帶加心連心嬰兒護墊 **SC** 內向式正面背帶加心連心嬰兒護墊

6 Front carry inward-facing with infant insert pillow only - optional p. 11

ES Posición frontal mirando hacia dentro solo con Cojín Bebé – opcional **FR** Possibilité de portage ventral uniquement avec le coussin rehausseur amovible (inclus dans le Coussin Bébé) **DE** Bauchtrageweise nur mit Neugeborenen-Kissen – optional **NL** De baby dragen met het gezicht naar u toe met verkleinkussen zonder verhoger – optioneel **PL** Noszenie z przodu z twarzą skierowaną do wewnątrz tylko z poduszką do wkładki dla niemowląt – opcjonalna **IT** Posizione fronte mamma solo con cuscino bebè – opzionale **LV** Nēsāšanas pozīcija uz vēdera ar sejiņu pret nēsātāju vienīgi ar zīdaiņa ieliktņa spilvenu – neobligāti **CZ** Přední poloha nošení směřující dovnitř jen s polštářem kojenecké vložky – variantně **DK** Indadvendt bæreprøjsion kun med pude til babyindsats – tilvalgt **SK** Nosenie vpredu tvárou k sebe len s vankúšom vložky pre novorodencov – voľiteľné **GR** Θέση μεταφοράς μπροστά με φορά προς το γονό με το μαξιλάρι της νεογνικής υποστήριξης – προαιρετικό **SV** Positionen mage inåtriktad när endast spädbarnsinnläggets kudd används – valfri **HU** Horozás elől, szülő felé néző pozícióban csak szülőkötéttel párnával (mellékhely) – választható **PT** Posição frontal com o bebé virado para dentro apenas com a almofada removível da Almofada Bebê – opcional **RO** Purtarea copilului în față, cu fața înspre purtător, numai cu pernă de suport pentru nou-născuți – opțional **TC** 前背式面朝內只加心連心嬰兒護墊內坐墊背法 (非必須的) **SC** 前背式面朝內只加心連心嬰兒護墊內坐墊背法 (非必須的)

7 Front carry inward-facing p.12

ES Posición frontal mirando hacia dentro **FR** Position de portage ventral face au porteur **DE** Bauchtrageweise **JP** 対面抱き **KR** 앞으로 하기 **NL** De baby dragen met het gezicht naar u toe **PL** Noszenie z przodu z twarzą skierowaną do wewnątrz **IT** Posizione frontale fronte mamma **LV** Nēsāšanas pozīcija uz vēdera ar sejiņu pret nēsātāju **CZ** Přední poloha nošení směřující dovnitř **DK** Indadvendt bæreprøjsion foran **SK** Nosenie vpredu tvárou k sebe **GR** Θέση μεταφοράς μπροστά με φορά προς το γονό **SV** Positionen mage inåtriktad **HU** Horozás elől, szülő felé néző pozícióban **PT** Posição frontal com o bebé virado para dentro **RO** Purtarea copilului în față, cu fața înspre purtător **TC** 前背式面朝內背法 **SC** 前背式面朝內背法

8 Front carry outward-facing p.13

ES Posición frontal mirando hacia fuera **FR** Position de portage ventral face au monde **DE** Fronttrageweise in Blickrichtung **JP** 前向き抱き **KR** 바깥 보기로 하기 **NL** De baby dragen met het gezicht van u af **PL** Noszenie z przodu z twarzą skierowaną na zewnątrz **IT** Posizione frontale fronte mondo **LV** Nēsāšanas pozīcija uz vēdera ar muguru pret nēsātāju **CZ** Přední poloha nošení směřující ven **DK** Udadvendt bæreprøjsion foran **SK** Nosenie vpredu tvárou dopredu **GR** Θέση μεταφοράς μπροστά με φορά προς το έξω **SV** Positionen mage utåt **HU** Horozás elől, arccal kifelé néző pozícióban **PT** Posição frontal com o bebé virado para fora **RO** Purtarea copilului în față, cu spatele înspre purtător **TC** 前背式面朝外背法 **SC** 前背式面朝外背法

9 Hip carry p. 14

ES Posición en la cadera **FR** Portage sur la hanche **DE** Hüfttrageweise **JP** 腰抱き **KR** 옆으로 하기 **NL** Dragen op de heup **PL** Pozycja noszenia dziecka na biodrze **IT** Posizione sul fianco **LV** Pozīcija nēsāšanai uz gurna **CZ** Nošení na boku **DK** Bæreprøjsion på hofte **SK** Nosenie na boku **GR** Μεταφορά στο πλάι **SV** Bära på höften **HU** Csípőn hordozás **PT** Posição de transporte sobre a anca **RO** Purtare pe șold **TC** 側背式背法 **SC** 側背式背法

10 Back carry p. 15

ES Posición en la espalda **FR** Portage dorsal **DE** Rücktrageweise **JP** おんぶ **KR** 뒤로 하기 **NL** Op de rug dragen – gezicht kind naar u toe **PL** Pozycja noszenia dziecka na plecach **IT** Posizione sulla schiena **LV** Nēsāšana uz muguras **CZ** Nošení na zádech **DK** Bæreprøjsion på ryg **SK** Nosenie na chrbte **GR** Μεταφορά στην πλάτη **SV** Bära på ryggen **HU** Háton hordozás **PT** Posição de transporte dorsal **RO** Purtare în spatele purtătorului **TC** 後背式背法 **SC** 後背式背法

11 Care instructions p. 16

ES Instrucciones de cuidado **FR** Instructions concernant l'entretien **DE** Pflegehinweise **JP** お手入れ方法 **KR** 세척 방법 **NL** Onderhoudsinstructies **PL** Instrukcje noszenia **IT** Istruzioni d'uso **LV** Instrukcijas kopšanai **CZ** Pokyny k údržbě **DK** Vaskeanvisninger **SK** Pokyny k údržbe **GR** Οδηγίες φροντίδας **SV** Skötselråd **HU** Kezelési útmutató **PT** Instruções de manutenção **RO** Instrucțiuni de îngrijire **TC** 使用说明 **SC** 使用说明

12 Warnings p. 17-51

EN Warnings p. 17-18 **ES** Advertencias p. 18-20 **FR** Avertissements p. 20-22 **DE** Warnungen S. 22-25 **JP** 警告 p. 24-25 **KR** 경고 p. 26-27 **NL** Waarschuwingen p. 27-28 **PL** Ostrzeżenia p. 29-30 **IT** Avvertenze p. 31-32 **LV** Brīdinājumi p. 32-34 **CZ** Výstraha p. 34-36 **DK** Advarsler p. 36-37 **SK** Výstraha p. 38-39 **GR** Προειδοποιήσεις p. 39-41 **SV** Varningar p. 41-43 **HU** Figyelmeztetések p. 43-44 **PT** Advertências p. 45-46 **RO** Avertizări p. 47-48 **TC** 警告 p. 49-50 **SC** 警告 p.50-51

1 AGES AND STAGES - GENERAL GUIDELINES

Maximum 33 lbs / 15 kg



A
FRONT CARRY
INWARD-FACING
WITH INFANT INSERT
REQUIRED for 7-12 lbs / 3.2-5.5 kg
(0 - 4 months)



B1
FRONT CARRY
INWARD-FACING
WITH INFANT INSERT PILLOW
OPTIONAL - Min. 12 lbs / 5.5 kg
(- 4 months)



B2
FRONT CARRY
INWARD-FACING
Min. 12 lbs / 5.5 kg
(- 4 months)



C
FRONT CARRY
OUTWARD-FACING
Min. 14 lbs / 6.4 kg
(- 5 months)



D
HIP CARRY
Min. 17.2 lbs / 7.8 kg
(- 6 months)



E
BACK CARRY
Min. 17.2 lbs / 7.8 kg
(- 6 months)

2 HOW TO ADJUST THE SEAT TO THE APPLICABLE CARRY POSITION

Before wearing baby carrier, use the appropriate button setting for the applicable carry position.



E5 Antes de ponerte el portabebés, ajusta la configuración de botones adecuada según el lugar donde deseas llevar ubicado al bebé. **FR** Avant d'utiliser le porte-bébé, réglez les boutons conformément à la position de portage souhaitée. **DE** Bevor Sie die Babytrage anlegen, wählen Sie bitte die für die gewünschte Trageposition richtige Knopfstellung. **JP** ベビーキャリアを使用する前に、向き方に適合したシートアジャスターのボタンを押してください。 **KR** 아기띠를 착용 하기전 아이를 앉는 자세에 따라 적절히 단추를 채워주세요. **NL** Voer u de babydraagzet geknipt, moet u de correcte knoppen instellen voor de juiste draagpositie. **PL** Przed założeniem siedziska dla dzieci należy wybrać odpowiednią konfigurację guzików, zgodnie z zastosowaną pozycją noszenia. **PT** Antes de colocar o maciço, ajuste os botões de acordo com a posição de transporte pretendida. **LV** Pirms iekārtošanas ielabāšanas nepieciešams izvēlēties tādus pogu aizdevus kārtībai, kas atbilst nākošajai pozīcijai. **CZ** Před nanesím novička použijte nastavení knoflíků odpovídající příslušné poloze nošení. **DK** Før du tager babyen på, skal du sørge for at bruge de rigtige knapper til den pågældende bæringsposition. **SE** Före nesen för barnet använd tillämpliga knappar för att ställa in bärpositionen som skall användas. **GR** Πριν φορέσετε το πάπινο, χρησιμοποιήστε τα σωστά κουμπιά σύμφωνα με τη corresponding θέση μεταφοράς. **SV** Innan barnet bärs använd tillämpliga knappar för att ställa in bärpositionen som skall användas. **HU** Mielőtt a babakocsót felvenni, a megfelelő gombok beállítását válassza ki a hordozó alkalmas helyzet pozícióját. **PT** Antes de colocar o Maciço, aperte os botões de acordo com a posição de transporte pretendida. **RO** Înainte de a purta mureșul, folosiți butonul corespunzător pentru a regla poziția adecvată. **TC** Kullanmadan önce bebeğin oturacağı bölüme uygun şekilde düğmeleri ayarlayın. **SC** 使用荷帶前，根據運用的荷帶方法選擇相應的鈕扣調節。

3 HOW TO ATTACH THE CARRIER WAISTBAND

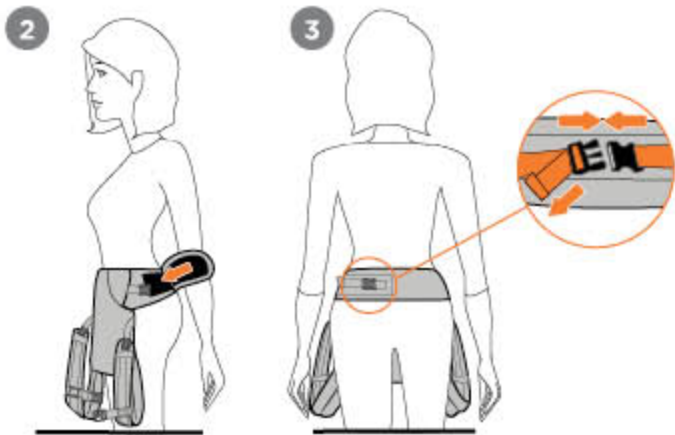
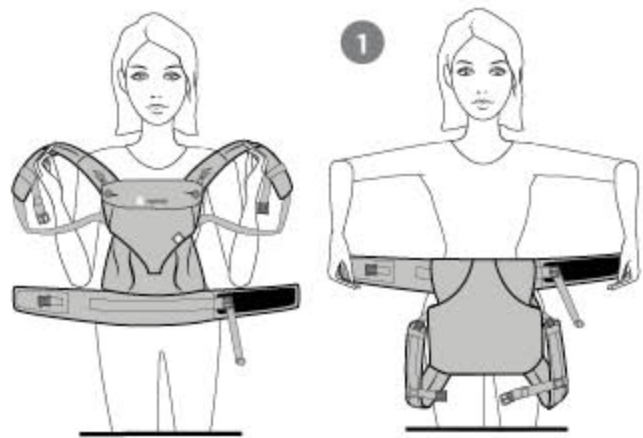

4 HOW TO ATTACH THE EASY SNUG INFANT INSERT TO THE CARRIER

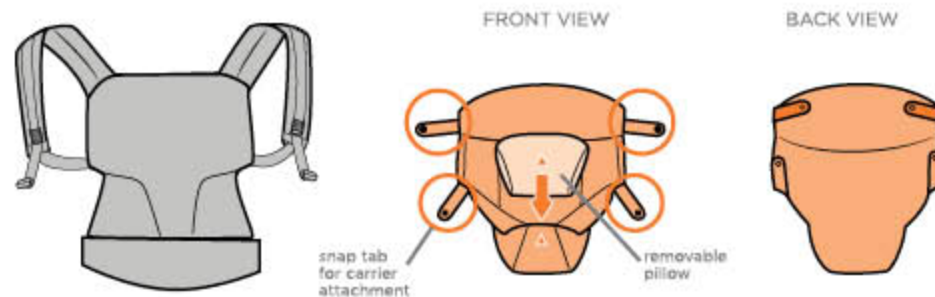

5 FRONT CARRY INWARD-FACING WITH EASY SNUG INFANT INSERT

INFANT INSERT REQUIRED FOR
7 - 12 lbs / 3.2 - 5.5 kg (0-4 months)

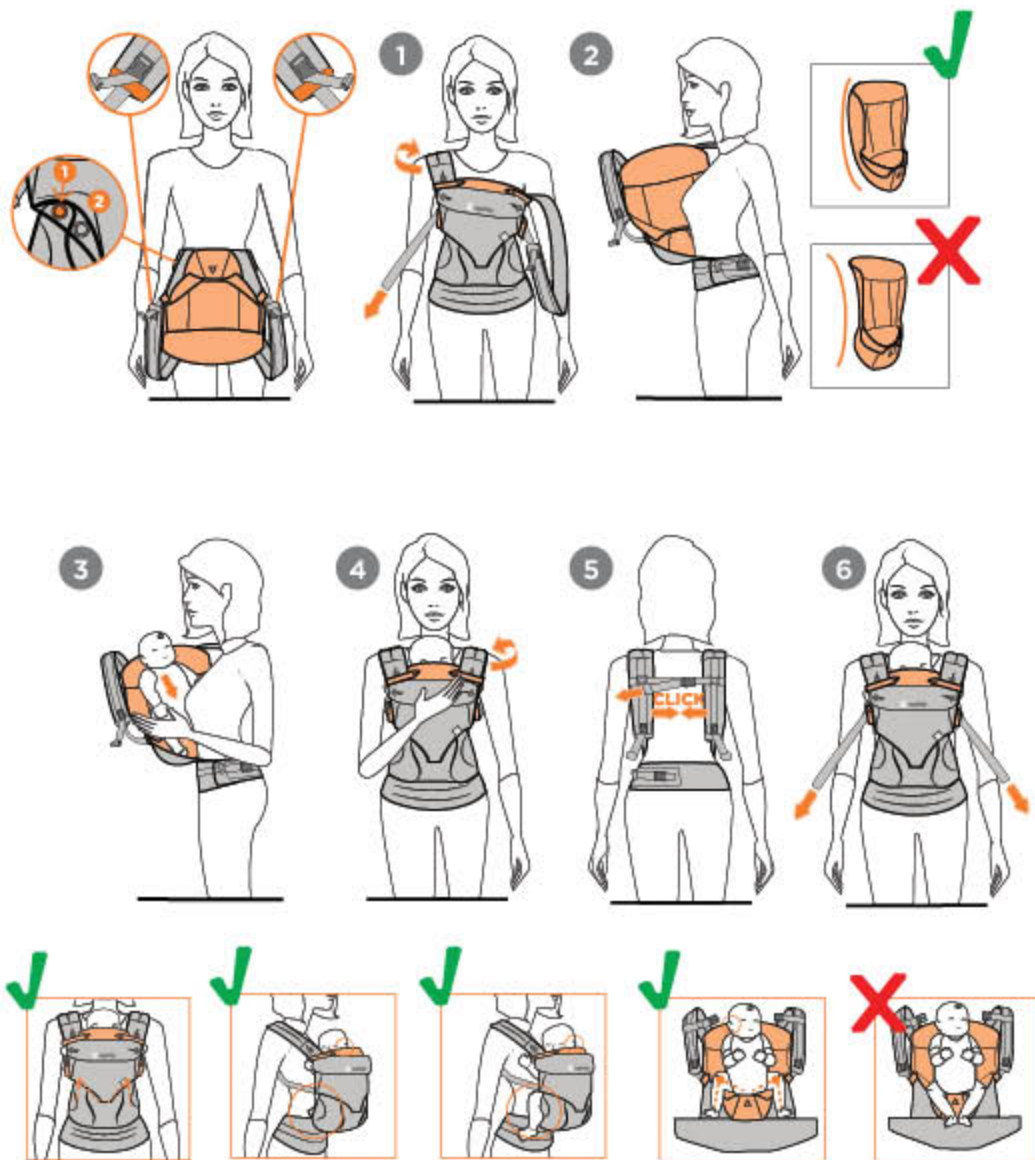
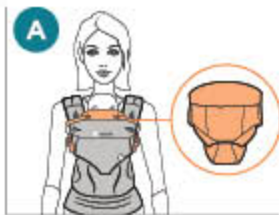

6 FRONT CARRY INWARD-FACING WITH INFANT INSERT PILLOW ONLY

OPTIONAL - Min. 12 lbs / 5.5 kg

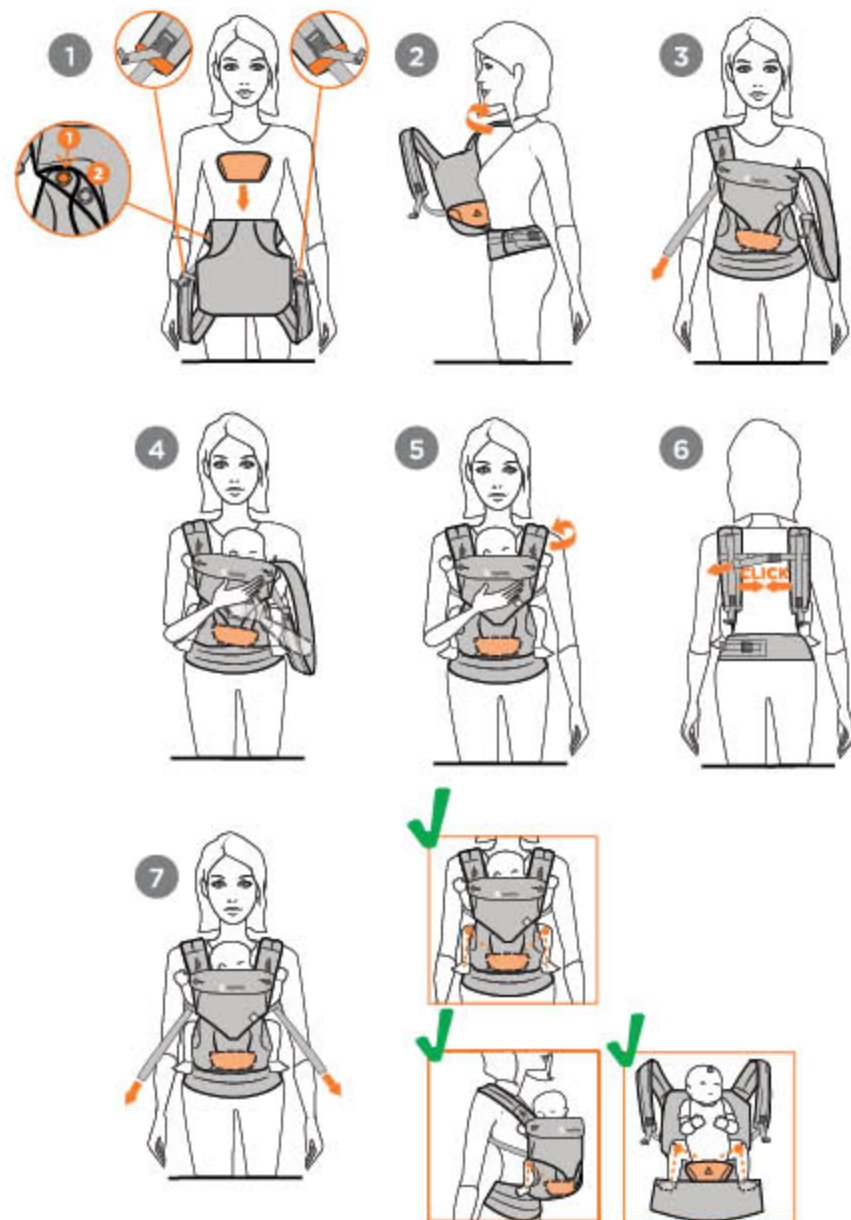
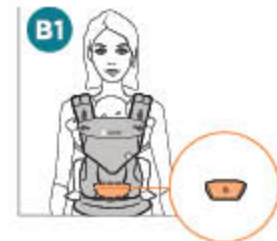

7 FRONT CARRY INWARD-FACING

Min. 12 lbs / 5.5 kg

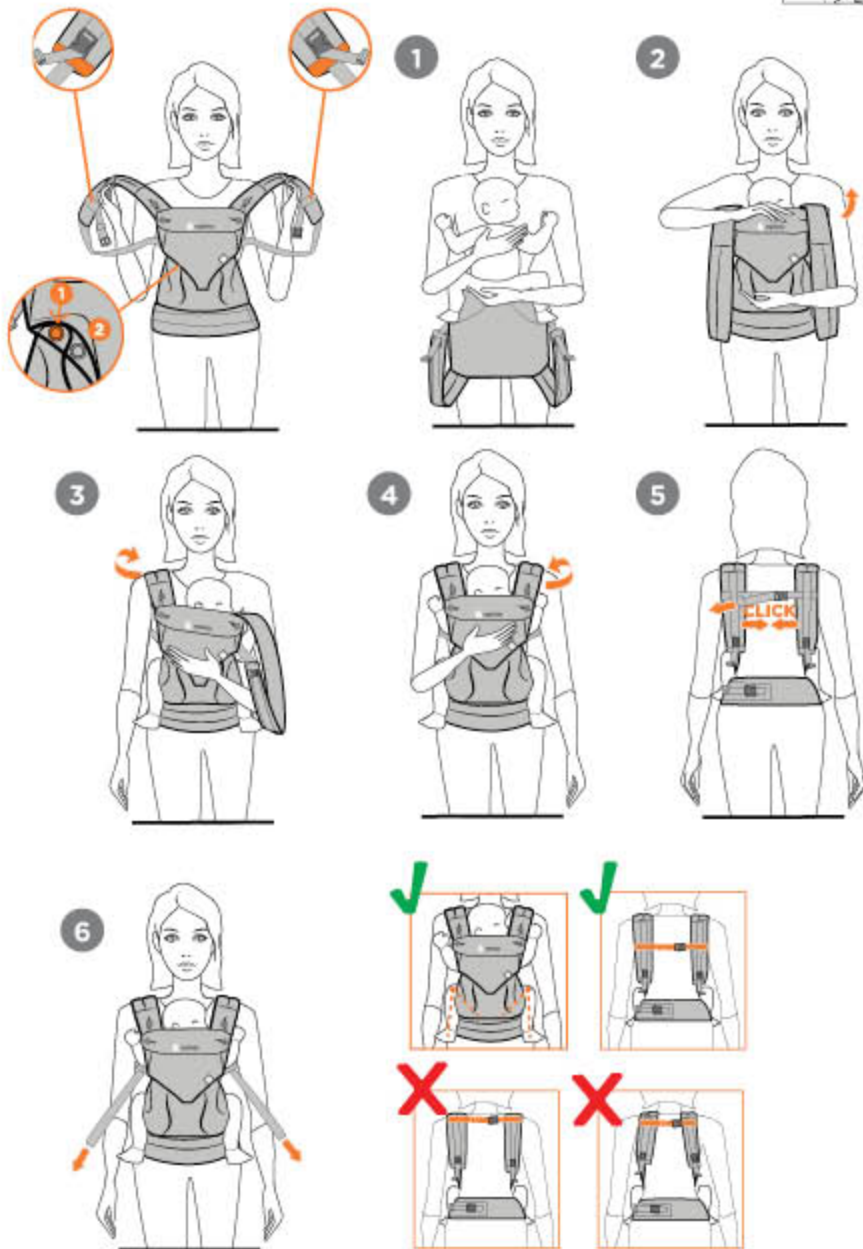

8 FRONT CARRY OUTWARD-FACING

Min. 14 lbs / 6.4 kg

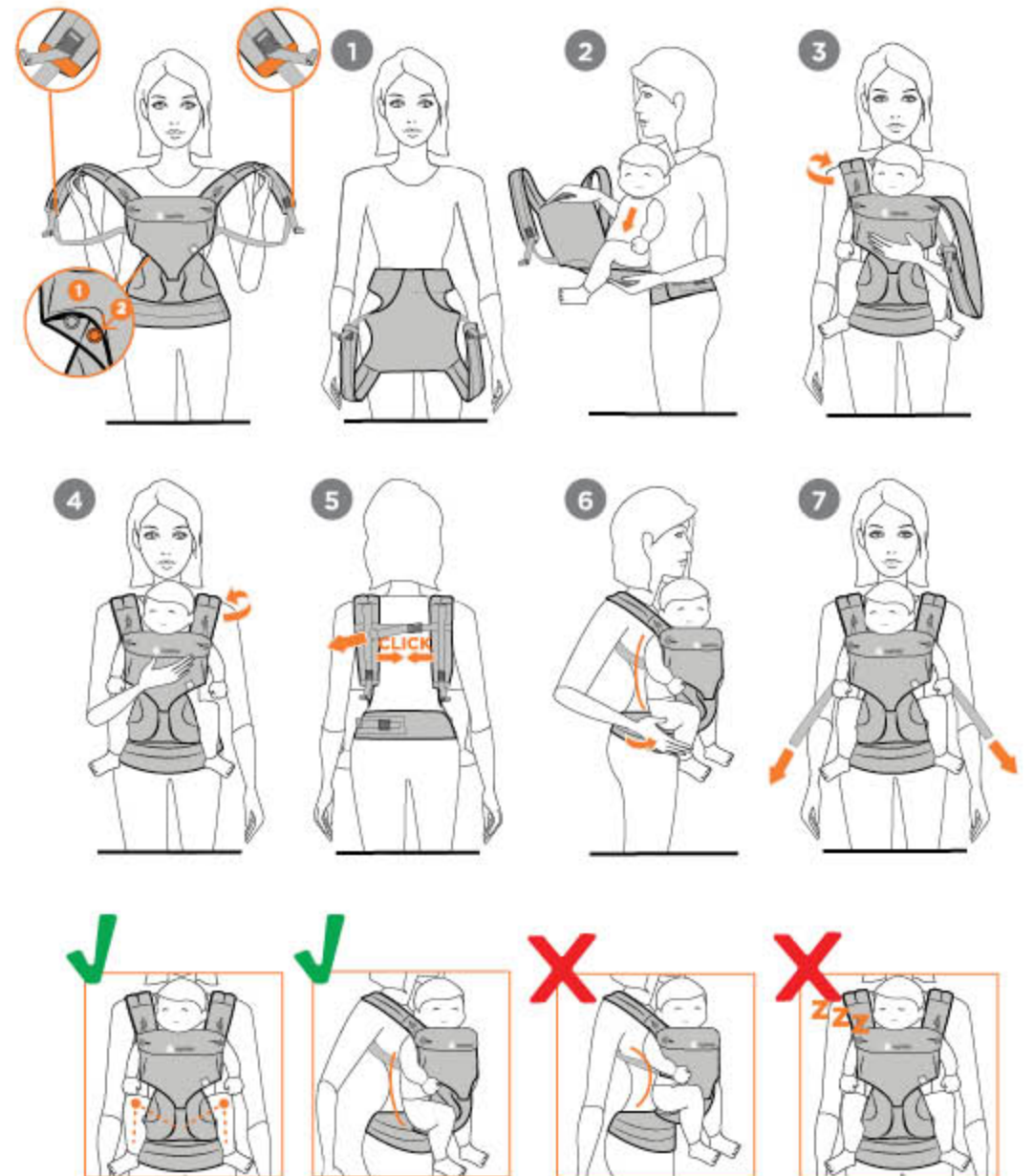

9 HIP CARRY

Min. 17.2 lbs / 7.8 kg

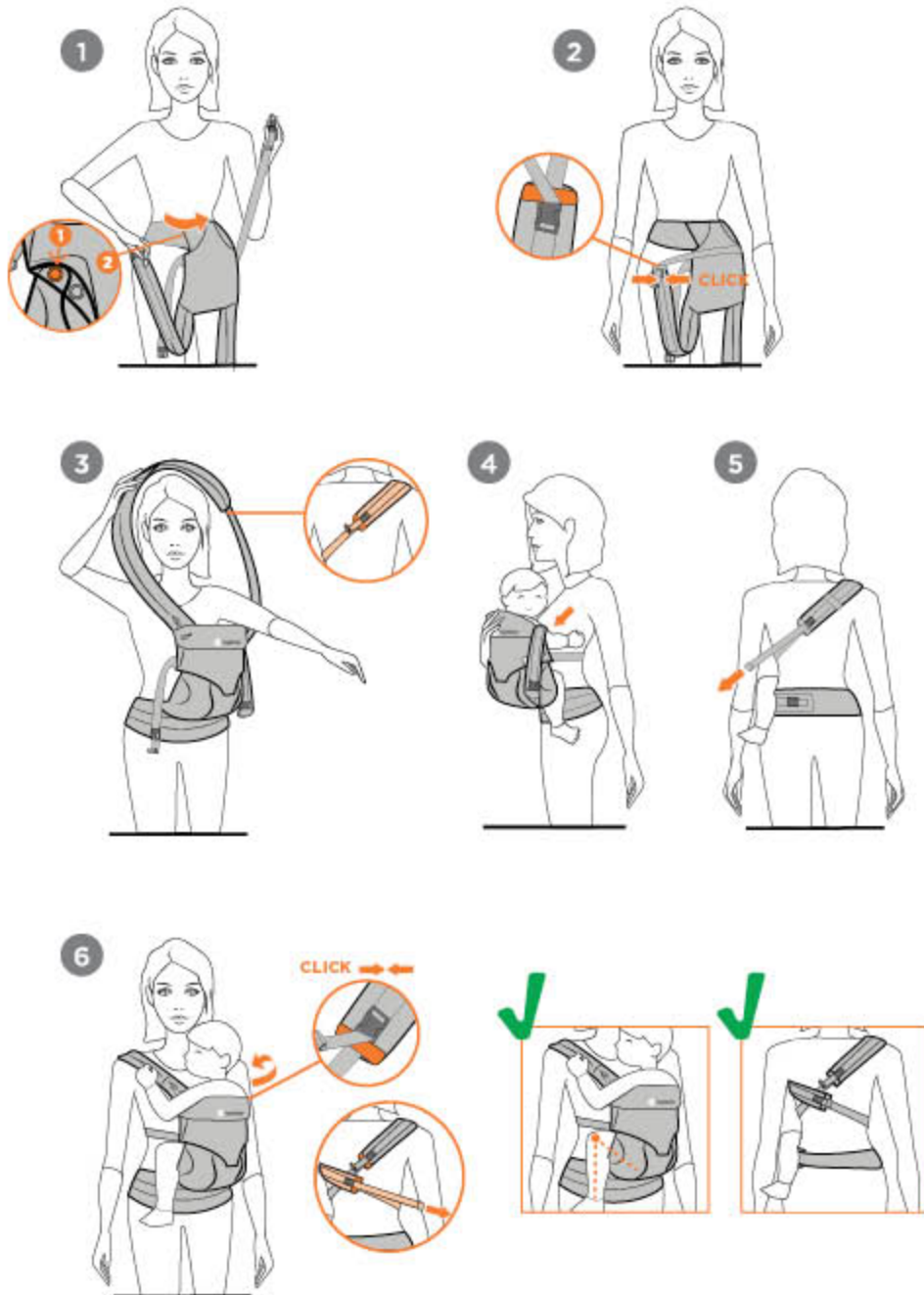

10 BACK CARRY

Min. 17.2 lbs / 7.8 kg

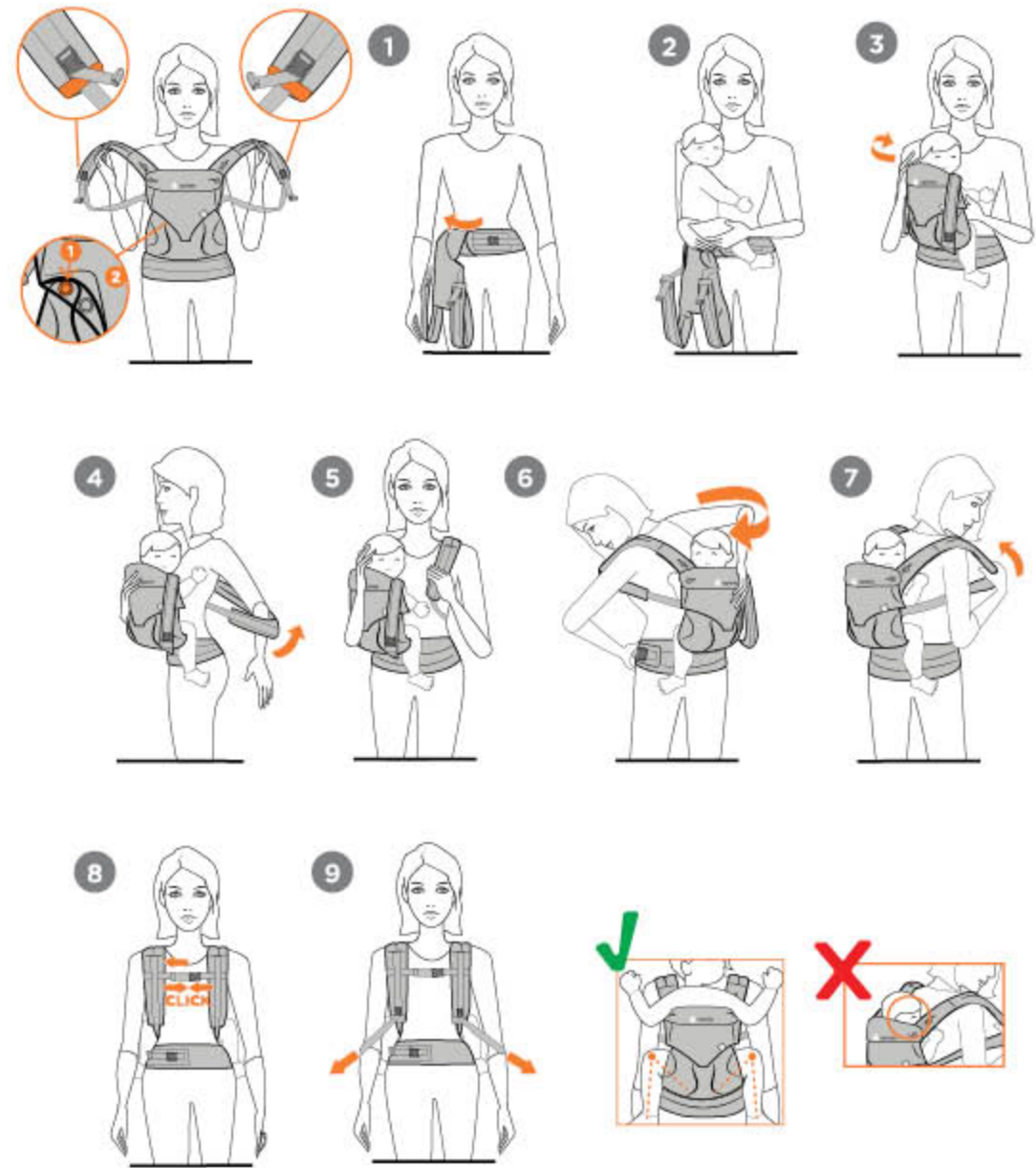



Machine wash cold. Do not bleach. Do not tumble dry. Do not iron. Do not dry clean.

WASH INSTRUCTIONS:

Before washing, fasten all buckles and hook and loop fasteners (velcro). Use mild detergent when washing. Do not machine wash frequently. Do not use detergents with bleach, perfumes, dyes, chlorine, or optical brightener.

INSTRUCCIONES DE LAVADO: Antes de lavar la mochila, abrahe todas las hebillas y cierres de velcro. Utilice detergente suave para lavar este producto. No lave a máquina con frecuencia. No use detergentes con lejía, tintes, perfumes, cloro o abrillantadores ópticos.

INSTRUCTIONS DE LAVAGE :

Avant le lavage, fermez toutes les boucles et attachez les scratchs (Velcro). Utilisez une lessive douce pour le lavage. Les lavages fréquents en machine sont déconseillés. Ne pas utiliser de lessive contenant de l'eau de javel, des parfums, des colorants, du chlore ou un agent azurant.

WASCHANLEITUNG:

Vor dem Waschen alle Schnallen und Klettverschlüsse schließen. Zur Reinigung milde Reinigungsmittel verwenden. Nicht zu häufig in der Maschine waschen. Keine Reinigungsmittel mit Bleichmitteln, Duftstoffen, Färbemitteln, Chlor oder optischen Aufhellern verwenden.

お手入れ方法

すべてのバックル、着脱テープを留め、すべてのストラップをストラップまとめゴムからはずして、洗濯ネットに入れます。弱モード、冷水で中性洗剤を用いて洗います。洗濯機の使用は控え目にしてください。蛍光増白剤入り洗剤、塩素系漂白剤は使用しないでください。

세탁 시 주의사항

세탁 전 모든 버클과 벨크로를 채워주세요. 중성세제로 세탁해주세요. 세탁기 사용을 자제해 주십시오. 프백, 향, 염료, 염소 또는 형광발광제가 들어있는 세제를 사용하지 마십시오.

WASINSTRUCTIES:

Maak voor het wassen alle riemen en velcrosluitingen vast. Een zacht wasmiddel gebruiken. Vaak wassen in de machine wordt afgeraden. Geen wasmiddelen gebruiken die bleek, parfums, kleurstoffen, chloor of optische witmakers bevatten.

INSTRUKCJE PRANIA:

Przed praniem należy zapiąć wszystkie klamry oraz zapiecia z haczykiem i pętlą (rzep). Do prania należy używać łagodnego detergentu. Nie prać w pralce często. Nie używać detergentów z wybielaczem, środków zapachowych, barwników, chloru ani wybielaczy optycznych.

ISTRUZIONI PER IL LAVAGGIO: Prima di lavare il marsupio agganciare tutte le fibbie e le chiusure a strappo (velcro). Utilizzare un detergente delicato per il lavaggio. Non lavatelo troppo spesso in lavatrice. Non usare detergenti con candeggina, profumi, tinture, cloro o sbiancanti ottici.

洗濯方法

清洗前請扣合扣具並鬆解綁帶(魔术貼)
請使用溫和洗滌劑
切勿頻繁機洗·切勿使用含有漂白劑·香料·染料·氯·或
螢光增白劑成分的洗滌劑·

MAZGĀŠANAS INSTRUKCIJA:

Pirms mazgāšanas nostipriniet visas sprādzēs un līpslēdzēja (velcro) stiprinājumus. Mazgājot izmantojiet vieglu mazgāšanas līdzekli. Bieži nemazgājiet velas mazgāšanas mašīnā. Neizmantojiet mazgāšanas līdzekļus ar baltinātājiem, smaržvielām, krāsvielām, hloru vai optiskajiem baltinātājiem.

POKYNY PRO PRANĚ:

Před praním upevněte všechny spony, háčky a smyčkové přezky (suchý zip). Při praní používejte prací prášek pro jemné textilie. Neperte často v pračce. Používejte prací prostředky bez bělících činidel, parfémů, barviv, chlóru či optických zjasňovačů.

VASKENAVISINGER:

Spænd alle spænder og kroge fast før vask. Vaskes ved brug af et mildt sæbe middel. Bør ikke maskinvaskes jævnligt. Brug ikke vaskemiddel med blegemiddel, parfume, farvestof, klor eller optisk hvidt.

POKYNY PRE PRANIE:

Před praním upevněte všechny spony, háčky a slučkové pracky (suchý zips). Při praní používejte prací prášek pro jemné textilie. Neperte často v pračce. Používejte prací prostředky bez bělících činidel, parfémů, farbů, chlóru či optických zjasňovačů.

ΟΔΗΓΙΕΣ ΠΛΥΣΙΜΑΤΟΣ:

Πριν το πλύσιμο, δέστε όλες τις αγκράφες και συνδέστε και κλείνετε τις γλωττίδες (από τα πάντα Velcro). Χρησιμοποιήστε ήπιο απορρυπαντικό για το πλύσιμο. Μην πλένετε συχνά στο πλυντήριο. Μην χρησιμοποιείτε απορρυπαντικά με λευκαντικό, αρώματα, βαφές, χλωρίνη, ή οπτικό λευκαντικό.

TVÄTTINSTRUKTIONER:

Innan tvätt, fäst alla spännen och krok- och ögelfästen (kardborre). Använd mild tvättmedel vid tvätt. Maskintvätta inte ofta. Använd inte tvättmedel som innehåller blekmedel, parfym, färgämnen, klor eller optiska vitmedel.

MOSÁSI UTASÍTÁSOK:

Mosás előtt rögzítsen minden csatot és tépőzárát. A mosáskor csak enyhe mosószert használjon. Ne alkalmazson gyakran gépi mosást. Ne használjon fehérítő hatású mosószert, illatszereket, színezőanyagokat, klórt vagy optikai fehérítőt.

INSTRUÇÕES DE LAVAGEM:

Antes de lavar, aperte todas as fivelas e fechos de velcro. Utilize um detergente suave. Evite utilizar a máquina de lavar com demasiada frequência. Não utilize detergentes com lixívia, perfumes, pigmentos, cloro ou branqueadores ópticos.

INSTRUCIUNI DE SPĂLARE:

Înainte de a spăla marsupiu, închideți toate cataramele și lipiți benzile cu scai (velcro). Folosiți detergent slab pentru spălare. Nu spălați frecvent marsupiu în mașina de spălat. Nu utilizați detergenți cu înălbitor, parfum, vopsea, clor sau substanțe de împeziere.

洗濯方法

清洗前請扣合扣具并鬆解綁帶(魔术貼)
請使用溫和洗滌劑
切勿頻繁機洗·切勿使用含有漂白劑·香料·染料·氯·或
螢光增白劑成分的洗滌劑·

IMPORTANT! KEEP INSTRUCTIONS FOR FUTURE REFERENCE AND USE.

⚠ WARNING: FALL AND SUFFOCATION HAZARD

FALL HAZARD – Baby can fall through a wide leg opening or out of Carrier and/or Infant Insert.

- Before each use, make sure all fasteners are secure.
- Take special care when leaning or walking.
- Never bend at waist; bend at knees.
- DO NOT USE the carrier for babies weighing less than 7 lbs (3.2 kg).
- Except as noted below, only use this Carrier for babies between 12 lbs (5.5 kg) and 33 lbs (15 kg).
- For infants between 7 lbs (3.2 kg) and 12 lbs (5.5 kg), use Ergobaby™ Infant Insert, and these infants must be carried only in the front inward-facing carry position.
- To prevent hazards from falling, ensure that your child is securely positioned in the carrier.

SUFFOCATION HAZARD – Babies under 4 months can suffocate in this product if face is pressed tight against your body.

- Do not strap baby too tight against your body.
 - Allow room for head movement.
 - Keep baby's face free from obstructions at all times.
 - Do not let baby sleep in the front outward-facing carry position.
 - Do not use the Infant Insert Pillow in the front outward-facing carry position.
- WARNING:**
- Constantly monitor your child and ensure that the mouth and nose are unobstructed.
 - For pre-term, low birthweight babies and children with medical conditions, seek advice from a health professional before using this product.
 - Ensure that your child's chin is not resting on his chest as his breathing may be restricted, which could lead to suffocation.
 - Your balance may be adversely affected by your movement and that of your child.
 - Take care when bending or leaning forward or sideways.
 - Do not allow baby to insert his fingers into a buckle opening.
 - Never leave baby unattended in or with the Ergobaby™ Carrier and/or Infant Insert.
 - Only use the Infant Insert in the front inward-facing carry position.
 - This carrier is not suitable for use during sporting activities, eg. running, cycling, swimming and skiing.

PRECAUTIONS FOR USE OF ERGOBABY™ 360 CARRIER:

Read all instructions before assembling and using the soft carrier and infant insert. Only use this Carrier for babies between 12 lbs (5.5 kg) and 33 lbs (15 kg). For infants between 7 lbs (3.2 kg) and 12 lbs (5.5 kg), use Ergobaby™ Infant Insert, and these infants must be carried only in the front inward-facing carry position. Infants more than 12 lbs (5.5 kg) but younger than 4 months or without strong and consistent head and neck control must continue using the Ergobaby™ Infant Insert with the Carrier. The Ergobaby™ Infant Insert is designed to provide head and neck support and to ensure your newborn is seated correctly while in the Ergobaby™ Carrier. All Ergobaby™ Infant Inserts should only be used with Ergobaby™ Carriers. The Infant Insert is ONLY intended to be used in the FRONT INWARD-FACING CARRY POSITION. Practice putting on your Carrier before using the Infant Insert with the Carrier. BABY MUST FACE TOWARDS YOU UNTIL HE OR SHE CAN HOLD HEAD UPRIGHT. Never leave baby unattended in or with the Ergobaby™ Carrier and/or Infant Insert. Never use this product when balance or mobility is impaired because of exercise, drowsiness, or medical conditions. Never use this product while engaging in activities such as cooking and cleaning which involve a heat source or exposure to chemicals. Never wear a soft carrier while driving or being a passenger in a vehicle. Be careful when drinking hot beverage to avoid spilling hot drinks onto the baby while using the carrier. Never unbuckle the waist belt while the baby is in the Carrier. Be aware that as the baby becomes more active, the child has more risk of falling out of the carrier. Only carry one child at a time in the baby carrier. Baby's chin should NEVER rest on baby's chest because this partially closes baby's airway. There should always be at least two fingers width clearance before baby's chin. Wearer must be sure that baby's airway is clear and that baby is breathing normally at ALL TIMES. Premature infants, infants with respiratory problems, and infants under 4 months are at greatest risk of suffocation. Ensure proper placement of baby in product including leg placement. The baby's position should be checked regularly to make sure that the baby is properly seated in the Carrier, centered with legs in a spread-squat position and head upright and not slumping downward or to the side. Baby's arms, legs and feet need to be observed regularly while in the Carrier to ensure that they are not constricted by the Carrier. In order to eliminate possible compression of the abdomen and to assist in

digestion and absorption, it is recommended not to use a carrier for about 30 minutes after nursing or bottle feeding. The carrier must be worn in such a way that a baby can move his head without pressing his face onto your body. When using the hood, please ensure that the hood is NOT completely covering baby's face and check on your baby regularly. Be sure that there is enough opening for air to pass through. Ensure that baby's fingers are not caught in a buckle opening or gap as this may cause injury to the baby. Always fasten the buckles properly when the carrier is not in use. Keep the carrier away from children when it is not in use. Check to assure all buckles, straps and adjustments are secure before each use. Regularly inspect the carrier and the infant insert for any sign of wear and damage. Never use a carrier or infant insert when damaged in anyway. Check for ripped seams, torn straps or fabrics and damaged fasteners before each use. Regularly check straps and buckles while in use to make sure they have proper tension and placement. Only use the front outward-facing, back and hip carry positions when baby has demonstrated strong and consistent head and neck control. Do not switch between positions with your baby in the Carrier. Take the baby out of the Carrier before changing the position of the Carrier. To avoid injury when learning to place the baby in the Carrier, do so over a bed or other cushioned surface with the assistance of another adult. Whenever possible, wear and remove the carrier close to a safe receiving surface for baby and in a safe place. Take particular care when a baby is carried in a back carry position. For smaller babies or for adults with long torso, wear the carrier waist belt higher on body so baby's head is positioned close enough to kiss when using the front carry position. The Carrier and Infant Insert should not be used unless and until the wearer understands the instructions and safety features, and is confident and comfortable with respect to the use of the Carrier and Infant Insert. This Carrier is only intended for use by healthy adults. As a general rule, an individual in good health should be able to carry 20% of their body weight in a traditional backpack design. The Carrier should not be used by a person with any health problems that might interfere with the safe use of the product. If the person using the Carrier should develop shoulder, back, or neck problems, discontinue its use and consult a qualified medical professional. Discontinue use of the Carrier and/or Infant Insert if the baby shows signs of discomfort while being carried for a period of time until the baby can be carried without exhibiting discomfort. Child could become too hot in this product. Please choose the right materials for the child to wear.

Contact Ergobaby customer service representative for additional assistance if needed. For instructional video and additional tips, please visit www.ergobaby.com (English only).

PRECAUTIONS FOR USE AND INSTRUCTIONS SPECIFIC FOR ERGOBABY™ INFANT INSERT:

The leg position of the infant in the Infant Insert will change as your infant grows. The infant insert will support your newborn's thighs in a spread squat position, knees level with the belly button and legs resting on the sides of the infant insert inside the carrier. As your infant grows, the knees will lower but still higher than the hips, and the legs will rest outside of the infant insert and the carrier. Ensure proper placement of infant in product including leg placement. The infant's position should be checked regularly to make sure that the infant is properly seated in the Infant Insert, centered with legs in a spread-squat position and head upright and not slumping downward or to the side. Use the inner snap setting on the top of the insert insert (padded head and neck support) for a tighter fit and more support for your newborn. As baby grows and starts to hold head for a few moments, and turn it from side to side, you can start using the outer snap setting. This is usually around 6 weeks. Once baby is more than 12 lbs (5.5 kg) AND has strong and consistent head and neck control, one can discontinue use of the Infant Insert. This is usually around 4 months. Ensure that the infant's airway is clear and that the infant is breathing normally at ALL TIMES. Infant's chin should NEVER rest on infant's chest because this partially closes infant's airway. There should be at least two fingers width clearance below infant's chin. Infant's arms, legs and feet need to be observed regularly while in the Carrier to ensure that they are not constricted by the Carrier. Premature infants, infants with respiratory problems, and infants under 4 months are at greatest risk of suffocation. The Infant Insert is not to be used in lying or reclined position and outside of the carrier. The references to ages by this partially does infants' airway. There should be at least two fingers width clearance below infant's chin. Infant's arms, legs and feet need to be observed regularly while in the Carrier to ensure that they are not constricted by the Carrier. Premature infants, infants with respiratory problems, and infants under 4 months are at greatest risk of suffocation. The Infant Insert is not to be used in lying or reclined position and outside of the carrier.

The references to ages by this partially does infants' airway. There should be at least two fingers width clearance below infant's chin. Infant's arms, legs and feet need to be observed regularly while in the Carrier to ensure that they are not constricted by the Carrier. Premature infants, infants with respiratory problems, and infants under 4 months are at greatest risk of suffocation. The Infant Insert is not to be used in lying or reclined position and outside of the carrier.

Disclaimer: Ergobaby™ uses only the highest quality and safest dyes possible to ensure a product that will retain its color, but is free from harmful chemicals. There is always a possibility that colors will fade with washing. Ergobaby cannot be held responsible for faded colors due to laundering.

Warranty: Please see Ergobaby.com for information about our warranty. The ERGO Baby Carrier, Inc. warrants its products against defects in materials and workmanship. We stand behind all our products and will either repair or replace, free of charge during the first 12 months after purchase, any Ergobaby™ product that is defective. Proof of purchase is necessary and product must be returned for warranty service. Should you have a warranty claim, please contact Ergobaby Customer Service at:

US: customerservice@ergobaby.com, or 888-416-4888

EU: customersupport@ergobaby.eu or 0049 40 421 065 0

Warranty coverage does not extend to damage caused by misuse or any use of the Carrier that is not in accordance with the instructions stated in this manual. Warranty coverage does not extend to any Carrier that has been modified from its original construction in any way. Different or additional warranty rights may exist in the purchaser's jurisdiction. To the extent that different or additional warranty rights exist under the laws of the purchaser's jurisdiction, those warranties shall apply and be in addition to the warranty rights.

ES

¡IMPORTANTE! GUARDE LAS INSTRUCCIONES PARA UN POSIBLE USO O CONSULTA EN EL FUTURO.

⚠ ATENCIÓN: RIESGO DE ASFIXIA Y DE CAÍDA

RIESGO DE CAÍDA – El bebé podría caerse de la Mochila Portabebé y/o del Cojín Bebé, o también si la apertura para las piernas es demasiado grande.

- Compruebe la seguridad de todos los cierres antes de cada uso.
- Tenga especial cuidado cuando se incline o al andar.
- No se doble por la cintura: doble las rodillas.
- NO USAR con bebés que pesen menos de 3,2 kg.
- Salvo en el caso indicado a continuación, utilice este Mochila Portabebé únicamente para transportar bebés de entre 5,5 y 15 kg de peso. Los bebés que pesen entre 3,2 kg y 5,5 kg deben ir en el Cojín Bebé Ergobaby™, y se deben llevar únicamente en la posición frontal mirando hacia dentro.
- Para evitar cualquier riesgo de caída, asegúrese de que el niño está bien colocado en la mochila.

RIESGO DE ASFIXIA – Los bebés que tengan menos de 4 meses podrían ahogarse con este producto si la cara está muy pegada a su cuerpo.

- No ate el bebé demasiado pegado a su cuerpo.
- Deje espacio para que pueda mover la cabeza.
- Asegúrese de que la cara del bebé no esté obstruida en ningún momento.
- No deje que el bebé se duerma en la posición frontal mirando hacia fuera.
- No utilice el Cojín Bebé en la posición frontal mirando hacia fuera.

ATENCIÓN:

- Mantenga vigilado a su hijo en todo momento y asegúrese de que no tiene la boca ni la nariz obstruidas.
- En el caso de bebés prematuros, bebés con poco peso o niños con problemas médicos, se debe consultar a un profesional sanitario antes de usar este producto.
- Asegúrese de que la barbilla de su hijo no choca con el pecho, ya que esto podría afectar a su respiración y hacer que se ahogue.
- Podría perder el equilibrio por su propio movimiento o por el movimiento del niño.
- Tenga cuidado cuando se doble o se incline hacia delante o hacia los lados.
- No permita que el bebé inserte los dedos en cualquier abertura de la hebilla.
- No deje nunca a un bebé sin vigilancia dentro de la Mochila Portabebé y/o del Cojín Bebé Ergobaby™.
- Solo utilice el Cojín Bebé en la posición frontal mirando hacia dentro.
- Esta mochila no debería usarse mientras se realicen actividades deportivas como correr, montar en bicicleta, nadar o esquiar.

PRECAUCIONES DE USO DE LA MOCHILA ERGOBABY™ 360:

Lea todas las instrucciones antes de montar y usar el Portabebé y el Cojín Bebé. Utilice este Mochila Portabebé únicamente para transportar bebés de entre 5,5 y 15 kg de peso. Los bebés que pesen entre 3,2 kg y 5,5 kg deben ir en el Cojín Bebé Ergobaby™, y se deben llevar únicamente en la posición frontal mirando hacia dentro. Los bebés que pesen más de 5,5 kg pero que tengan menos de 4 meses o que no tengan un control fuerte y consistente del cuello y la cabeza deberán seguir utilizando el Cojín Bebé Ergobaby™ junto con la Mochila Portabebé. El Cojín Bebé Ergobaby™ ha sido diseñado para apoyar la cabeza y el cuello y garantizar que el recién nacido esté correctamente sentado en el interior de la Mochila Portabebé Ergobaby™. Todos los Cojines Bebé Ergobaby™ se pueden utilizar con cualquier Mochila Portabebé Ergobaby™. El Cojín Bebé SOLO debe utilizarse para llevar al bebé EN LA POSICIÓN FRONTAL MIRANDO HACIA DENTRO. Practique cómo colocarse la Mochila Portabebé antes de utilizarla en combinación con el Cojín Bebé.

EL BEBÉ DEBE ESTAR DE CARA AL ADULTO HASTA QUE PUEDA MANTENER LA CABEZA ERGUIDA POR SÍ MISMO. No deje nunca a un bebé sin vigilancia dentro de la Mochila Portabebé y/o del Cojín Bebé Ergobaby™. Jamás utilice este producto si tiene problemas de equilibrio o movilidad debidos al ejercicio físico, por somnolencia o a causa de algún problema de salud. Nunca utilice este producto mientras realice actividades como cocinar o limpiar, en las que deba manipular una fuente de calor o que supongan la exposición a productos químicos. No lleve nunca puesto un Portabebé de estas características mientras conduzca o cuando vaya como pasajero en un vehículo. Si toma bebidas calientes mientras utiliza la mochila, tenga cuidado de no derramar el líquido sobre el bebé. Nunca desatoroche la hebilla del cinturón mientras el bebé está dentro. Tenga en cuenta que, a medida que el bebé se vuelve más activo, tendrá más riesgo de caerse de la mochila. Lleve únicamente a un niño en la mochila portabebés. La barbilla del bebé NUNCA debería descansar contra su propio pecho porque eso puede cerrarle parcialmente la vía respiratoria. Siempre debe haber por lo menos dos dedos de espacio libre delante de la barbilla del bebé. Asegúrese que las vías respiratorias del bebé estén despejadas y que el bebé esté respirando normalmente TODO EL TIEMPO. El riesgo de ahogamientos es mayor en los bebés prematuros, los bebés con problemas respiratorios y los bebés de menos de 4 meses de edad. Asegúrese de colocar correctamente el bebé en el producto, sin olvidar la posición de las piernas. Es necesario comprobar la posición del bebé con regularidad para asegurarse de que esté correctamente sentado en la Mochila, centrado, con las piernas separadas y flexionadas, y la cabeza erguida, y que no esté demasiado hundido ni inclinado hacia un lado. Las piernas y los pies del bebé deben observarse con frecuencia mientras el bebé está dentro de la Mochila Portabebé para asegurarse de que no coarte el movimiento de las extremidades. Para eliminar la posible compresión del abdomen y ayudar a una correcta digestión y absorción de los alimentos, se recomienda no llevar al bebé en la mochila en los 30 minutos posteriores a una toma. La mochila se debe llevar de tal forma que el bebé pueda mover la cabeza sin que esta presione contra su cuerpo. Cuando utilice la capucha, asegúrese de que NO cubra por completo la cara del bebé y compruebe el estado de su bebé regularmente. Asegúrese de que hay apertura suficiente para que pase el aire. Asegúrese de que los dedos del bebé no quedan atrapados en cualquier hueco o abertura de la hebilla, ya que podría hacerse daño. Mantenga las hebillas siempre bien abrochadas cuando no utilice la mochila. Mantenga la mochila lejos del alcance de los niños cuando no la utilice. Compruebe que todas las hebillas, broches, tirantes y cierres estén en buen estado antes de cada uso. Revise la mochila y el Cojín Bebé regularmente para comprobar si presentan señales de desgaste natural o daños. No utilice ninguna Mochila ni ningún Cojín Bebé que presente cualquier daño. Mire si hay alguna costura rasgada, algún tirante o un trozo de tela roto o si hay algún cierre roto antes de cada uso. Revise los tirantes y las hebillas regularmente durante el uso para asegurarse de que estén bien colocadas y de que tengan el nivel correcto de tensión. No utilice las posiciones frontal mirando hacia fuera, en la espalda y en la cadera hasta que el bebé no tenga un control fuerte y consistente del cuello y la cabeza. No recomendamos cambiar la posición de la Mochila Portabebé con el bebé dentro. Saque el bebé del interior de la Mochila Portabebé antes de cambiar la posición de la Mochila Portabebé. Para evitar hacerse daño, pida la ayuda de otro adulto para aprender a poner al bebé en la Mochila Portabebé y hágallo sobre alguna superficie suave, como una cama. Siempre que sea posible, póngase y quítese la mochila cerca de una superficie segura para el bebé y en un lugar seguro. Tenga especial cuidado cuando lleve al bebé en la espalda. Para bebés más pequeños o adultos con un torso largo, el cinturón debe ponerse más alto, de forma que la cabeza del bebé quede lo bastante cerca como para besarle cuando se lleve al bebé en posición frontal. La Mochila Portabebé y el Cojín Bebé no deberían utilizarse a menos que y hasta que quien la lleva comprenda las instrucciones y las funciones de seguridad y se sienta cómodo y con confianza para usar la Mochila Portabebé y el Cojín Bebé. Esta Mochila Portabebé solo deben utilizarla adultos sanos. Por lo general, un individuo puede llevar 20% de su peso en un diseño tradicional de mochila. No debería utilizarla ninguna persona que tenga algún problema que pueda impedir el uso seguro del producto. Si cuando utiliza la Mochila Portabebé experimenta dolores en los hombros, la espalda o el cuello, deje de usarla y consulte con su médico. Deje de utilizar la Mochila y/o el Cojín Bebé durante un tiempo si el bebé muestra signos visibles de incomodidad al llevarlo, y no la vuelva a utilizar hasta que pueda llevar al bebé sin que dé muestras de malestar. Contacte con un representante de atención al cliente de Ergobaby para recibir asistencia adicional si la necesita. Encontrará vídeo con instrucciones y consejos adicionales en www.ergobaby.com (solo en inglés).

PRECAUCIONES DE USO E INSTRUCCIONES ESPECÍFICAS PARA EL COJÍN BEBÉ ERGOBABY™

La posición de las piernas del bebé en el cojín cambiará a medida que el bebé vaya creciendo. El Cojín Bébé sujetará los muslos de su recién nacido en una posición de piernas separadas y flexionadas, con las rodillas al nivel del ombligo y las piernas apoyadas en los laterales del Cojín Bébé en el interior de la Mochila. A medida que el bebé crezca, las rodillas bajarán, pero seguirán estando más altas que las caderas, y las piernas quedarán fuera del Cojín Bébé y de la Mochila. Asegúrese de colocar correctamente el bebé en el producto, sin olvidar la posición de las piernas. Es necesario comprobar la posición del bebé con regularidad para asegurarse de que esté correctamente sentado en el Cojín Bébé, centrado, con las piernas separadas y flexionadas, y la cabeza erguida, y que no esté demasiado hundido ni inclinado hacia un lado. Utilice el broche interior de la parte superior del Cojín Bébé (soporte acolchado para cabeza y cuello) para que su recién nacido vaya más sujeto. A medida que el bebé crezca y empiece a sujetar la cabeza en ciertos momentos, y a girarla de lado a lado, puede empezar a usar el broche exterior. Esto normalmente sucede a las 6 semanas. Una vez el bebé pese más de 5,5 kg y tenga un control fuerte y consistente del cuello y la cabeza, podrá dejar de utilizar el Cojín Bébé. Esto normalmente sucede a los 4 meses. Asegúrese que las vías respiratorias del bebé estén despejadas y que el bebé esté respirando normalmente EN TODO MOMENTO. La barbilla del bebé NUNCA debería descansar contra su propio pecho, ya que eso puede cerrar parcialmente las vías respiratorias. Debe haber por lo menos dos dedos de espacio libre bajo la barbilla del bebé. Las piernas y los pies del bebé deben observarse con frecuencia mientras el bebé esté dentro de la Mochila Portabebé para asegurarse de que no coarte el movimiento de las extremidades. El riesgo de ahogamientos es mayor en los bebés prematuros, los bebés con problemas respiratorios y los bebés de menos de 4 meses de edad. El Cojín Bébé no se debe usar en la posición tumbada o reclinada, ni fuera de la Mochila. Las referencias a edades por meses son simplemente indicaciones generales, ya que el desarrollo de cada bebé es diferente. Compruebe que su bebé cumple los requisitos de uso específicos. Además, la Mochila no se puede utilizar con bebés de menos de 3,2 kg de peso.

Exención de responsabilidad: Ergobaby™ solamente usa los tintes más seguros y de la mejor calidad para asegurar que el producto mantenga su color; no contiene productos químicos dañinos. Siempre hay la posibilidad de que los colores pierdan intensidad con el lavado. Ergobaby no será responsable de que se destiñan los colores.

Garantía: Encontrará información sobre nuestra garantía en Ergobaby.com. La compañía Ergo Baby Carrier, Inc. garantiza sus productos contra los defectos de tela y de fabricación. Repondremos o repararemos, de forma gratuita durante los primeros 12 meses después de la compra, cualquier producto Ergobaby™ que sea defectuoso. Para beneficiarse del servicio de la garantía, se necesita demostrar la compra y se tienen que devolver el producto. Si tiene una reclamación de garantía, por favor póngase en contacto con atención al cliente de Ergobaby.

EE.UU.: customerservice@ergobaby.com o +1 888-416-4883.

UE: garantia@atrevideos.es o llame al teléfono (+34) 914 855 550

La garantía no cubre los daños causados por un mal uso de la Mochila Portabebé o cualquier uso que implique no seguir las instrucciones detalladas en este manual. La garantía no cubrirá a ninguna Mochila Portabebé cuya estructura original se haya modificado de alguna manera. La garantía puede incluir derechos diferentes o adicionales en función de la jurisdicción del comprador. En la medida de que las leyes de la jurisdicción del comprador ofrezcan derechos adicionales o diferentes, estas garantías serán válidas y aplicables, y se añadirán a los derechos aquí especificados.

FR

IMPORTANT ! CONSERVEZ LES INSTRUCTIONS POUR CONSULTATION ET UTILISATION ULTERIEURES.

▲ MISE EN GARDE: RISQUE DE CHUTE ET DE SUFFOCATION

RISQUE DE CHUTE – Le bébé peut tomber du Porte-Bébé et/ou du Coussin Bébé. Il est important de bien serrer la ceinture ventrale afin que l'ouverture pour les jambes ne soit pas trop large.

- Avant chaque utilisation, assurez-vous que chaque fermeture est bien sécurisée.
- Faites très attention lorsque vous marchez ou si vous vous penchez.
- N'UTILISEZ PAS ce produit pour les bébés pesant moins de 3,2 kg.
- En dehors des points indiqués ci-dessous, n'utilisez ce Porte-Bébé que pour des bébés pesant entre 5,5 kg et 15 kg.

Pour les nouveau-nés pesant entre 3,2 kg et 5,5 kg, utilisez le Coussin Bébé Ergobaby™. Les nouveau-nés doivent être portés uniquement en position ventrale face au porteur.

- Pour prévenir tout risque de chute, assurez-vous que votre enfant est bien positionné dans le Porte-Bébé.

RISQUE DE SUFFOCATION – Un bébé de moins de 4 mois peut suffoquer avec ce produit si son visage est appuyé contre votre corps.

- Ne serrez pas trop le bébé contre votre corps quand vous l'attachez.
- Laissez-lui suffisamment de place pour bouger sa tête.
- Le visage du bébé doit en permanence être parfaitement dégagé.
- Ne laissez pas votre bébé dormir en position ventrale face au monde.
- N'utilisez pas l'oreiller du Coussin Bébé en position ventrale face au monde.

AVERTISSEMENT :

- Surveillez votre enfant en permanence, et assurez-vous que sa bouche et son nez sont dégagés.
- Pour les bébés prématurés de faible poids à la naissance, ou les enfants ayant des problèmes de santé, demandez conseil à un professionnel de santé avant d'utiliser ce produit.

- Assurez-vous que le menton de votre enfant ne repose pas sur sa poitrine car cela pourrait gêner sa respiration et entraîner un risque d'asphyxie.
- Votre équilibre peut se voir altéré par vos mouvements ou ceux de votre enfant.
- Prenez garde lorsque vous vous penchez vers l'avant ou sur les côtés.
- Ne laissez pas votre bébé mettre ses doigts dans une boucle.
- Ne laissez jamais un bébé sans surveillance dans ou avec le Porte-Bébé et/ou le Coussin Bébé Ergobaby™.
- N'utilisez le Coussin Bébé qu'en position ventrale face au porteur.
- Ce Porte-Bébé n'est pas adapté à une utilisation dans le cadre d'activités sportives, telles que la course à pied, le vélo, la natation ou le ski.

PRECAUCIONS D'UTILISATION DU PORTE-BÉBÉ 360 ERGOBABY™ :

Lisez toutes les instructions avant d'assembler et d'utiliser le Porte-Bébé et le Coussin Bébé. N'utilisez ce Porte-Bébé que pour des bébés pesant entre 5,5 kg et 15 kg. Pour les nouveau-nés pesant entre 3,2 kg et 5,5 kg, utilisez le Coussin Bébé Ergobaby™. Les nouveau-nés doivent être portés uniquement en position ventrale face au porteur. Les nourrissons de plus de 5,5 kg mais âgés de moins de 4 mois ou qui ne tiennent pas encore leur tête ou leur cou tout seuls doivent continuer à utiliser le Coussin Bébé Ergobaby™ avec le Porte-Bébé. Le Coussin Bébé Ergobaby™ est conçu pour assurer le maintien de la tête et du cou de votre nouveau-né, et pour garantir qu'il est correctement assis quand il est dans le Porte-Bébé Ergobaby™. Les Coussins Bébé Ergobaby™ ne doivent être utilisés qu'avec les Porte-Bébés Ergobaby™. Le Coussin Bébé NE DOIT ÊTRE UTILISÉ QU'EN POSITION VENTRALE FACE AU PORTEUR. Entraînez-vous à enfiler le Porte-Bébé avant d'y adjoindre le Coussin Bébé. LE BÉBÉ DOIT ÊTRE TOURNÉ VERS VOUS JUSQU'À CE QU'IL PUISSE MAINTENIR SA TÊTE DROITE. Ne laissez jamais un bébé sans surveillance dans ou avec le Porte-Bébé et/ou le Coussin Bébé Ergobaby™. N'utilisez jamais ce produit si votre mobilité ou votre équilibre est affecté par un exercice, la somnolence ou un problème médical. N'utilisez jamais ce produit lorsque vous faites la cuisine, le ménage ou toute autre activité qui vous expose à une source de chaleur ou à des produits chimiques. Ne portez jamais un Porte-Bébé souple dans un véhicule, que vous soyez passager ou conducteur. Soyez prudent(e) lorsque vous buvez des boissons chaudes afin de ne pas renverser de liquides chauds sur le bébé alors qu'il est dans le Porte-Bébé. Ne détachez jamais la ceinture ventrale lorsque le bébé se trouve dans le Porte-Bébé. Sachez qu'à mesure que le bébé devient plus actif, le risque que l'enfant tombe du Porte-Bébé s'accroît. Ne portez qu'un seul enfant à la fois dans le Porte-Bébé. Le bébé ne doit JAMAIS avoir le menton contre sa poitrine car cette position bloque partiellement ses voies respiratoires. Il doit y avoir en permanence un espace d'au moins deux doigts devant le menton du bébé. Le porteur doit s'assurer que les voies respiratoires du bébé sont dégagées et qu'EN PERMANENCE le bébé respire normalement. Le risque de suffocation est accru chez les nourrissons prématurés ou ayant des problèmes respiratoires ou âgés de moins de 4 mois. Assurez-vous que le bébé est correctement positionné dans le produit, notamment au niveau des jambes. Vérifiez régulièrement que votre bébé est correctement assis dans le Porte-Bébé, bien au centre, avec les jambes en position grenouille, la tête droite, et qu'il ne s'affaisse pas vers le bas ou le côté. Il est nécessaire de faire régulièrement attention aux jambes et aux pieds du bébé lorsqu'ils se trouvent dans le Porte-Bébé, pour s'assurer qu'ils ne sont pas comprimés par le Porte-Bébé. Après avoir allaité ou donné le biberon, pour éviter toute compression de l'abdomen susceptible de gêner l'absorption ou la digestion, il est recommandé d'attendre environ 30 minutes avant d'utiliser le Porte-Bébé. Le Porte-Bébé doit être porté de façon à ce que le bébé puisse bouger sa tête sans que son visage appuie sur votre corps. Lorsque vous utilisez l'appui-tête, surveillez votre bébé en permanence et assurez-vous que le visage du bébé n'est PAS entièrement recouvert par l'appui-tête. Assurez-vous que l'air circule sans problème. Assurez-vous que les doigts du bébé ne sont pas coincés dans une boucle ou une ouverture. Cela pourrait le blesser. Les boucles doivent toujours rester attachées lorsque le Porte-Bébé est utilisé. Ne laissez pas le Porte-Bébé à portée des enfants lorsque vous ne l'utilisez pas. Avant chaque utilisation, assurez-vous que toutes les boucles, fermetures, sangles et bretelles sont correctement réglées ou fermées. Inspectez régulièrement le Porte-Bébé et le Coussin Bébé pour vous assurer qu'ils ne présentent aucune trace d'usure ou de détérioration. N'utilisez jamais un Porte-Bébé ou un Coussin Bébé s'ils présentent la moindre détérioration. Avant chaque utilisation, vérifiez les coutures, les sangles ou tissus déchirés et les fermetures endommagées. Vérifiez régulièrement les sangles et les boucles lorsque vous les utilisez, afin de vous assurer qu'elles sont correctement positionnées et tendues. N'utilisez la position ventrale face au monde, le portage sur le dos ou sur la hanche que lorsque le bébé tient sa tête et son cou tout seul. Soyez particulièrement vigilant(e) lorsque le bébé est porté sur le dos. En portage ventral, pour les bébés de petite taille et les adultes qui ont un torse long, portez la ceinture ventrale du Porte-Bébé assez haut, de façon à ce que la tête du bébé soit « à portée de bisous ». Le Porte-Bébé et le Coussin Bébé ne doivent être utilisés que quand le porteur a compris les instructions et les dispositifs de sécurité, et qu'il est confiant et à l'aise dans l'utilisation du Porte-Bébé et du Coussin Bébé. Ce Porte-Bébé est conçu que pour n'être utilisé que par des adultes en bonne santé. De manière générale, un individu en bonne santé est capable de porter 20 % de son poids sur son dos à la façon d'un sac à dos. Le Porte-Bébé ne doit pas être utilisé par une personne souffrant d'un problème de santé qui pourrait entraver une utilisation correcte du produit. Si vous ressentez des douleurs au niveau des épaules, du dos ou du cou, arrêtez d'utiliser le Porte-Bébé et consultez un médecin qualifié. Arrêtez d'utiliser le Porte-Bébé et/ou le Coussin Bébé pendant un certain temps si le bébé montre des signes d'inconfort lorsqu'il est porté. Vous pouvez reprendre l'utilisation lorsque le bébé peut être porté sans montrer de signes d'inconfort. Si nécessaire, prenez contact avec votre représentant au service client Ergobaby pour une assistance supplémentaire. Pour visionner des vidéos d'instructions et profiter d'astuces supplémentaires, rendez-vous sur www.ergobaby.eu (Anglais, Allemand, Espagnol, Français, Néerlandais, Suédois).

PRECAUCIONS D'UTILISATION ET INSTRUCTIONS SPÉCIFIQUES POUR LE COUSSIN BÉBÉ ERGOBABY™ :

La position des jambes du nourrisson dans le Coussin Bébé va évoluer au fur et à mesure de sa croissance. Le Coussin Bébé soutient les cuisses de votre nouveau-né afin que ses jambes soient en position grenouille, avec les genoux à hauteur du nombril et les jambes reposant sur les côtés du Coussin Bébé, à l'intérieur du Porte-Bébé. À mesure que grandit votre nouveau-né, ses genoux vont descendre mais resteront au-dessus des hanches, et ses jambes resteront à l'extérieur du Coussin Bébé et du Porte-Bébé. Assurez-vous que le nourrisson est correctement positionné dans le produit, notamment au niveau des jambes. Vérifiez régulièrement que votre nouveau-né est correctement assis dans le Coussin Bébé, bien au centre, avec les jambes en position grenouille, la tête droite, et qu'il ne s'affaisse pas vers le bas ou le côté. Pour mieux ajuster le Coussin Bébé et mieux maintenir votre nouveau-né, vous pouvez replier le soutien pour la tête et pour la nuque vers l'intérieur à l'aide des boutons pressions. À mesure que bébé grandit et qu'il arrive à tenir sa tête quelques temps et à la tourner, vous pouvez commencer à replier le soutien vers l'extérieur. Cela arrive généralement aux environs de 6 semaines. Une fois que le bébé dépasse les 5,5 kg ET arrive à tenir sa tête et son cou tout seul, vous pouvez arrêter d'utiliser le Coussin Bébé. Cela arrive généralement aux environs de 4 mois. Assurez-vous que les voies respiratoires du nourrisson sont dégagées et qu'À TOUT MOMENT il respire normalement. Le nourrisson ne doit JAMAIS avoir le menton contre sa poitrine car cette position bloque partiellement ses voies respiratoires. Il doit y avoir un espace d'au moins deux doigts sous le menton du nourrisson. Il est nécessaire de faire régulièrement attention aux jambes et aux pieds du nourrisson lorsqu'ils se trouvent dans le Porte-Bébé, pour s'assurer qu'ils ne sont pas comprimés par le Porte-Bébé. Le risque de suffocation est accru chez les nourrissons prématurés ou ayant des problèmes respiratoires ou âgés de moins de 4 mois. Le Coussin Bébé ne doit pas être utilisé en position couchée ou inclinée, ni sans le Porte-Bébé. Les indications en fonction de l'âge (nombre de mois) ne servent que de recommandations générales. Le développement est propre à chaque bébé. Assurez-vous que votre bébé répondre aux exigences d'utilisation spécifiques. Par ailleurs, le Porte-Bébé ne doit pas être utilisé avec un bébé pesant moins de 3,2 kg.

Avertissement: Ergobaby™ utilise uniquement des colorants de la meilleure qualité et les plus sûrs possible pour garantir un produit qui ne déteint pas et ne contient aucun produit chimique nocif. Il existe toujours un risque que la couleur passe au lavage. Ergobaby ne peut être tenu responsable si la couleur passe à cause du lavage.

Garantie: Pour plus d'informations sur notre garantie, connectez-vous sur ergobaby.eu. La société Ergo Baby Carrier, Inc. garantit ses produits contre les défauts de matériaux ou de fabrication. Nous nous portons garants de tous nos produits, et réparons ou remplaçons gratuitement, pendant les 24 mois suivant la date d'achat, tout produit Ergobaby™ défectueux. Pour bénéficier de la garantie, il est nécessaire de contacter le service client, en joignant votre preuve d'achat qui vous indiquera la marche à suivre (le renvoi du produit peut être nécessaire). En cas de réclamation concernant la garantie, veuillez contacter le service client Ergobaby à : États-Unis : customerservice@ergobaby.com, ou +1 888-416-4838.

France : serviceclient@ergobaby.fr, ou +33 (0)1 42 65 52 05

La Garantie ne couvre pas les dommages causés par une mauvaise utilisation du Porte-Bébé ou toute utilisation non conforme aux instructions de ce manuel. La garantie ne couvre pas un Porte-Bébé qui aurait été modifié par rapport à sa conception d'origine de quelque manière que ce soit. Des lois applicables peuvent exister dans la juridiction de l'acheteur offrant des garanties supplémentaires ou additionnelles. Dans le cas où les lois applicables dans la juridiction de l'acheteur offrent des garanties supplémentaires ou additionnelles, celles-ci doivent s'appliquer et s'ajouter aux droits offerts par la garantie.

DE

WICHTIG! DIE ANWEISUNGEN FÜR EINEN SPÄTEREN GEBRAUCH AUFBEWAHREN.

⚠️ WARNUNG: HERAUSFALL- UND ERSTICKUNGSGEFAHR

HERAUSFALLGEFAHR – Das Baby kann durch eine zu große Beinöffnung rutschen oder aus der Komforttrage und/oder aus dem Neugeborenen-Einsatz fallen.

- Vor jeder Verwendung sicherstellen, dass sämtliche Verschlüsse geschlossen sind.
- Seien Sie besonders vorsichtig, wenn Sie sich nach vorne beugen oder laufen.
- Niemals nach vorne bücken, sondern in die Knie gehen.
- Für Säuglinge unter 3,2 kg NICHT VERWENDEN.
- Abgesehen von den unten genannten Ausnahmen ist die Komforttrage für Babys zwischen 5,5 kg und 15 kg ausgelegt. Für Neugeborene zwischen 3,2 und 5,5 kg muss der Ergobaby™ Neugeborenen-Einsatz verwendet werden und der Säugling darf nur in der Bauchtrageweise getragen werden.

• Um das Risiko des Herausfallens zu vermeiden, stellen Sie sicher, dass das Kind sicher im Sitz positioniert ist.

ERSTICKUNGSGEFAHR – Babys unter 4 Monaten können in diesem Produkt ersticken, wenn deren Gesicht stark an Ihren Körper gedrückt wird.

- Binden Sie Ihr Baby nicht zu eng an Ihren Körper.
- Achten Sie auf ausreichend Bewegungsfreiheit des Kopfes.
- Halten Sie das Gesicht Ihres Babys stets von jeglichen Behinderungen frei.
- Lassen Sie den Säugling in der Fronttrageweise in Blickrichtung nicht schlafen.
- Verwenden Sie kein Neugeborenen-Kissen in der Fronttrageweise in Blickrichtung.

WARNUNG:

- Überwachen Sie Ihr Kind kontinuierlich und stellen Sie sicher, dass Mund und Nase frei sind.
- Bei Frühgeborenen, bei Babys mit niedrigem Geburtsgewicht oder gesundheitlichen Problemen fragen Sie einen Arzt, bevor Sie dieses Produkt verwenden.
- Stellen Sie sicher, dass das Kinn Ihres Kindes nicht auf der Brust ruht und seine Atmung nicht eingeschränkt ist, was zu einem Erstickenrisiko führen könnte.
- Ihr Gleichgewicht kann durch Ihre Körperbewegung oder die Bewegung des Kindes beeinträchtigt werden.
- Bitte seien Sie vorsichtig, wenn Sie sich bücken, nach vorne oder zur Seite beugen.
- Sorgen Sie dafür, dass Ihr Baby seine Finger nicht in eine Schnallenöffnung steckt.
- Niemals Ihr Baby unbeaufsichtigt in der oder in der Nähe der Ergobaby™ Babytrage und/oder des Neugeborenen-Einsatzes lassen.
- Den Neugeborenen-Einsatz nur in Bauchtrageweise verwenden.
- Diese Babytrage ist nicht für eine Nutzung bei sportlichen Aktivitäten (z.B. Laufen, Radfahren, Schwimmen oder Skifahren) geeignet.

VORSICHTSMASSNAHMEN BEI DER NUTZUNG DER ERGOBABY™ 360-BABYTRAGE:

Lesen Sie vor dem Zusammensetzen und dem Gebrauch der Komforttrage und des Neugeborenen-Einsatzes die Bedienungsanleitung sorgfältig durch. Die Komforttrage ist für Babys zwischen 5,5 kg und 15 kg ausgelegt. Für Neugeborene zwischen 3,2 und 5,5 kg, muss der Ergobaby™ Neugeborenen-Einsatz verwendet werden und die Säuglinge dürfen nur in der Bauchtrageweise getragen werden. Für Säuglinge mit einem Gewicht von mehr als 5,5 kg, die jedoch unter 4 Monate alt sind oder die noch nicht in der Lage sind, ihr Köpfchen dauerhaft selbst zu halten, muss der Ergobaby™ Neugeborenen-Einsatz mit der Komforttrage verwendet werden. Der Ergobaby™ Neugeborenen-Einsatz wurde so entwickelt, dass er Kopf und Nacken unterstützt und die richtige Haltung Ihres Neugeborenen in der Ergobaby™ Komforttrage sicherstellt. Alle Neugeborenen-Einsätze von Ergobaby™ dürfen nur zusammen mit Ergobaby™ Komforttragen verwendet werden. Der Neugeborenen-Einsatz darf NUR IN DER BAUCHTRAGEWEISE verwendet werden. Bitte üben Sie zuerst das Anlegen der Komforttrage, bevor Sie den Neugeborenen-Einsatz mit der Komforttrage verwenden. DAS GESICHT DES BABYS MUSS ZU IHNEN GERICHTET SEIN, SOLANGE ES NICHT SEINEN KOPF HOCHHALTEN KANN. Niemals Ihr Baby unbeaufsichtigt in der oder in der Nähe der Ergobaby™ Babytrage und/oder des Neugeborenen-Einsatzes lassen. Niemals dieses Produkt verwenden, wenn ihr Gleichgewicht oder Ihre Beweglichkeit aufgrund von Training, Schläfrigkeit oder gesundheitlichen Beschwerden beeinträchtigt sind. Niemals dieses Produkt beim Kochen oder bei Reinigungsarbeiten verwenden, wenn die Babytragen dabei mit einer Wärmequelle oder Reinigungsmitteln in Berührung kommen könnten. Niemals die Komforttrage beim Autofahren oder als Beifahrer in einem Auto tragen. Achten Sie beim Trinken heißer Getränke darauf, während der Nutzung der Babytrage kein heißes Getränk auf das Baby zu schütten. Öffnen Sie nie den Hüftgurt, solange sich das Baby in der Komforttrage befindet. Seien Sie sich bewusst, dass das Risiko aus der Babytrage zu fallen mit zunehmender Aktivität des Kindes steigt. Tragen Sie immer nur ein Kind auf einmal in der Babytrage. Das Kinn Ihres Babys darf NIEMALS auf dessen Brust aufliegen, da die Luftröhre hierdurch teilweise blockiert wird. Unter dem Kinn Ihres Babys sollte jederzeit mindestens zwei Finger breit Abstand sein. Die tragende Person muss sicherstellen, dass das Baby zu JEDER ZEIT ungehindert und frei atmen kann. Zu früh geborene Säuglinge, Säuglinge mit Atembeschwerden und Säuglinge unter 4 Monaten haben physiologisch bedingt ein erhöhtes Erstickenrisiko.

Achten Sie auf die richtige Position Ihres Babys einschließlich dessen Beine. Die Position des Babys muss regelmäßig kontrolliert werden, um sicherzustellen, dass das Baby richtig, mittig, in der Anhock-Spreiz-Haltung und mit gehobenem Kopf in der Komforttrage sitzt und nicht nach unten oder zur Seite einknickt. Bitte achten Sie regelmäßig darauf, dass die Beine und Füße Ihres Babys in der Komforttrage nicht eingeknickt werden. Um einen möglichen Druck auf den Bauch zu vermeiden und die Nahrungsaufnahme und Verdauung zu fördern, empfehlen wir, die Babytrage in den 30 Minuten nach dem Stillen oder Füttern nicht zu verwenden. Die Babytrage muss so getragen werden, dass das Kind seinen Kopf bewegen kann, ohne dass sein Gesicht gegen Ihren Körper gepresst wird. Bei Verwendung der Kopfstütze achten Sie bitte darauf, dass diese den Kopf Ihres Babys NICHT komplett bedeckt und kontrollieren Sie Ihr Baby regelmäßig. Stellen Sie sicher, dass ausreichend Öffnung für eine gute Luftzufuhr vorhanden ist. Stellen Sie sicher, dass die Finger des Babys nicht in einer Schnallenöffnung oder einer Lücke gefangen sind und sich das Baby so verletzen könnte. Schließen Sie die Schnallen komplett, wenn die Babytrage nicht genutzt wird. Bewahren Sie die Babytrage bei Nichtverwendung vor Kindern geschützt auf. Versichern Sie sich vor jedem Gebrauch, dass alle Schnallen, Verschlüsse, Gurte und Einstellmöglichkeiten gesichert sind. Überprüfen Sie die Babytrage und den Neugeborenen-Einsatz regelmäßig auf Zeichen von Abnutzung und Schäden. Nie eine Babytrage oder einen Neugeborenen-Einsatz verwenden, der in irgendeiner Form beschädigt ist. Untersuchen Sie Ihr Produkt vor jeder Verwendung auf gerissene Nähte, gerissene Gurte oder Stoffe sowie auf beschädigte Verschlüsse. Prüfen Sie bei der Verwendung regelmäßig, dass Gurte und Schnallen funktionsfähig sind, sicher schließen und richtig anliegen. Das Baby erst in der Fronttrageweise in Blickrichtung, in der Rücken- und Hüftposition tragen, wenn dieses seinen Kopf und Nacken selbst kontrollieren kann. Wir raten davon ab, die Positionen zu ändern, während Ihr Baby in der Komforttrage sitzt. Nehmen Sie Ihr Baby aus der Komforttrage, bevor Sie die Position der Komforttrage ändern. Um Verletzungen Ihres Babys zu vermeiden, wenn Sie sich darin üben, Ihr Baby in die Komforttrage zu setzen, sollten Sie dies über einem Bett oder einer anderen weichen Fläche und mit Hilfe eines anderen Erwachsenen tun. Die Verwendung und das Ablegen der Babytrage sollten wann immer das möglich ist in der Nähe eines sicheren Ablegeplatzes für das Baby und an einem sicheren Ort verwendet werden. Seien Sie besonders vorsichtig, wenn das Baby auf dem Rücken getragen wird. Kleinere Kinder und Erwachsene mit langem Oberkörper sollten den Hüftgurt höher am Körper tragen, so dass der Kopf nahe genug positioniert ist, um das Baby zu küssen, wenn es vorne getragen wird.

Wenden Sie sich an den Ergobaby-Kundenservice, sollten Sie weitere Hilfe benötigen. Für Lehrvideos oder zusätzliche Tipps besuchen Sie bitte www.ergobaby.de.

VORSICHTSMASSNAHMEN UND ANWEISUNGEN SPEZIELL FÜR DEN ERGOBABY™-NEUGEBORENE-EINSATZ:

Die Beinposition des Säuglings im Neugeborenen-Einsatz ändert sich mit zunehmender Größe Ihres Säuglings. Der Neugeborenen-Einsatz unterstützt die Oberschenkel des Neugeborenen in der Anhock-Spreiz-Haltung, die Knie auf der Höhe des Bauchnabels und die Beine an den Seiten des Neugeborenen-Einsatzes in der Babytrage. Wenn Ihr Säugling wächst, kommen die Knie weiter nach unten, sind aber immer noch höher als die Hüften, die Beine ruhen außerhalb des Neugeborenen-Einsatzes und der Babytrage. Achten Sie auf die richtige Position Ihres Säuglings einschließlich dessen Beine. Die Position des Säuglings muss regelmäßig kontrolliert werden, um sicherzustellen, dass dieser richtig, mittig, in der Anhock-Spreiz-Haltung und mit gehobenem Kopf im Neugeborenen-Einsatz sitzt und nicht nach unten oder zur Seite einknickt. Verwenden Sie die inneren Druckknöpfe an der Oberseite des Neugeborenen-Einsatzes (gepolsterte Kopf- und Nackenstütze) für engeren Halt und bessere Unterstützung Ihres Neugeborenen. Wenn der Säugling wächst und beginnt, seinen Kopf für einige Momente zu halten und von Seite zu Seite zu drehen, können Sie beginnen die äußeren Druckknöpfe zu verwenden. Dies ist etwa in der 6. Woche der Fall. Sobald Ihr Baby über 5,5 kg wiegt UND sein Köpfchen selbst halten kann, kann auf die Verwendung des Neugeborenen-Einsatzes verzichtet werden. Dies ist etwa im 4. Monat der Fall. Die tragende Person muss sicherstellen, dass der Säugling zu JEDER ZEIT ungehindert und frei atmen kann. Das Kinn Ihres Säuglings darf NIEMALS auf dessen Brust aufliegen, da die Luftröhre hierdurch teilweise eingedrückt wird. Unter dem Kinn Ihres Säuglings sollte jederzeit mindestens zwei Finger breit Abstand sein. Bitte achten Sie regelmäßig darauf, dass die Beine und Füße Ihres Säuglings in der Komforttrage nicht behindert werden. Zu früh geborene Säuglinge, Säuglinge mit Atembeschwerden und Säuglinge unter 4 Monaten haben physiologisch bedingt ein erhöhtes Erstickenrisiko.

Der Neugeborenen-Einsatz darf nicht in einer liegenden oder zurückgelehnten Position oder außerhalb der Babytrage verwendet werden. Die Angaben zu Altersklassen in Monaten sind nur allgemeine Richtlinien und die Entwicklung jedes Kindes verläuft anders. Bitte überprüfen Sie, ob Ihr Baby den nötigen Anforderungen entspricht. Die Babytrage nicht für Babys unter 3,2 kg verwenden!

Haftungsausschluss: Ergobaby™ verwendet nur die hochwertigsten und zuverlässigsten Farben, um Farbestabilität beim Produkt zu gewährleisten, ohne auf schädliche Chemikalien zurückzugreifen. Es kann nicht ausgeschlossen werden, dass die Farben beim Waschen leicht verblassen. Ergobaby kann nicht für verblassende Farben, die durch Waschen verursacht wurden, verantwortlich gemacht werden.

Garantie: Bitte besuchen Sie www.ergobaby.de für Informationen zu Ihrer Garantie. Ergo Baby Carrier, Inc. garantiert für seine Produkte in Bezug auf Material- und Verarbeitungsmängel. Wir stehen hinter unseren Produkten, weshalb wir Ihnen in den ersten 12 Monaten nach dem Kauf jedes fehlerhafte Produkt von Ergobaby™ kostenlos reparieren oder ersetzen. Um von der Gewährleistung Gebrauch zu machen, müssen Sie das schadhafte Produkt mit Kaufbeleg an uns zurücksenden.

Sollten Sie einen Gewährleistungsanspruch geltend machen wollen, wenden Sie sich bitte an unseren Kundenservice

Deutschland/Österreich: kundenservice@ergobaby.de, oder +49 (0) 40 421 065 0

EU: info@ergobaby.eu, oder +49 (0) 40 421 065 0

Bei Missbrauch oder einer Nutzung der Komforttrage, die nicht den Anweisungen in dieser Anleitung entspricht, verfallen jegliche Garantieansprüche. Bei Komforttragen, deren Bauart auf jegliche Weise verändert wurde, verfällt die Garantie. Je nach geltender Jurisdiktion des Kunden können unterschiedliche oder ergänzende Garantiebestimmungen Anwendung finden. Im Fall, dass unterschiedliche oder ergänzende Garantiebestimmungen in der Jurisdiktion des Kunden Gültigkeit besitzen, werden diese als Ergänzung der Garantiebestimmungen angesehen.

重要!ご使用前に、取扱説明書をよくお読みのうえ、正しく安全にお使いください。お読みになった後は、必要なときにすぐに取り出せる場所に保管してください。

▲警告 落下・窒息のおそれあり

落下のおそれあり 使用方法を誤ると、製品のすきまからお子さまが落下する危険があります。

- 使用前に各部を正しく調整し、固定箇所を確実に締めて使用してください。
- 歩行時や前屈みになる際は特に気を付けてください。
- かがむ際には腰を折らず、膝を曲げて乳幼児の頭が下向きにならないようにしてください。
- 3.2kg未満のお子さまには使用しないでください。
- ベビーキャリア単体は体重5.5kgから15kgの乳幼児を対象に設計されています。3.2kg以上、5.5kg未満のお子さまには、必ずエルゴベビー・インファント インサートを使用してください。

インファント インサートの併用時の抱き方は「新生児対面抱き」のみです。他の抱き方をしないでください。

- 落下の危険を回避するため、乳幼児がベビーキャリアの中で正しい場所に位置していることを確認してください。

窒息のおそれあり 生後4カ月までの乳幼児は、顔が使用者の体に強く押し付けられると窒息する危険があります。

- 使用中は乳幼児の腕や脚、足が圧迫されたり、締め付けられないように注意してください。
- 乳幼児の頭部が常に自由に動けるように調整してください。
- 気道をふさぐことのないよう注意してください。
- 乳幼児が眠っている時は「前向き抱き」の使用をしないでください。
- 前向き抱きの際はインファント インサートのボトムクッション単体使用をしないでください。

警告

- お子さまの顔の周りに十分な空間があり、気道をふさぐことがないように注意してください。
- 早産児、呼吸器官に問題のある乳幼児は、本製品を使用する前に医療専門家からのアドバイスを受けてください。
- 本製品をお子さまの近くに放置しないでください。
- お子さまが本製品の中で動くことで、使用者がバランスを崩すおそれがありますので注意してください。
- しゃがんだり、前屈みになる際は特に気を付けてください。
- バックルのすきまに、お子さまが手指を挟まないように注意してください。
- 本製品をお子さまの近くに放置しないでください。
- エルゴベビー・ベビーキャリアとインファント インサートの併用時の抱き方は「新生児対面抱き」のみです。他の抱き方をしないでください。
- 使用中は、次のようなことをしないでください。
 - ・ 走る、飛び跳ねるなど
 - ・ スポーツ ・ 飛行機、自動車、タクシー、バイク、自転車に乗る、運転する
 - ・ 掃除する、料理する、食事するなど

エルゴベビー・ベビーキャリア 「安全上のご注意」

使用前に、取扱説明書をよくお読みいただき、内容を理解したうえで、正しくお使いください。ベビーキャリア単体は体重5.5kgから15kgの乳幼児を対象に設計されています。3.2kg以上5.5kg未満では、必ずインファント インサートを使用してください。①首が完全にすわる ②生後4カ月以上 ③体重5.5kg以上 ④両腰がベビーキャリアから出る ⑤⑥のすべてを満たすまではベビーキャリアにインファント インサートを併せて使用し「新生児対面抱き」をしてください。エルゴベビー・インファント インサートはエルゴベビー・ベビーキャリアと併せて使用することで、お子さまの顔と首を支え、自然に寝顔をしたすわり姿勢で抱くことができます。エルゴベビー・ベビーキャリアにインファント インサートの併せて使用する抱き方は「新生児対面抱き」のみです。インファント インサートとベビーキャリアを併せて使用する前に、お子さまを乗せない状態でベビーキャリア単体を揺らす練習をしてください。

首が完全にすわるまでは、使用者と乳幼児が向き合う「新生児対面抱き」をしてください。エルゴベビー・ベビーキャリアを乳幼児の近くに放置しないでください。悪気や健康上の理由などにより平衡感覚や運動能力が損なわれている場合、酔酒・投薬時は、ベビーキャリアを使用しないでください。料理や掃除など火気や化学薬品に触れる危険のある作業中は、ベビーキャリアを使用しないでください。自動車、バイク、自転車などの運転、または同乗の際は、ベビーキャリアを使用しないでください。乳幼児がヤケドを負うおそれがあるため、飲食の際はベビーキャリアを使用しないでください。乳幼児がベビーキャリアの中央にいる際は、絶対にウエストバンド/ベルトのバックル、をはずさないでください。乳幼児がベビーキャリアの中で大きく動いた場合、落下するおそれがありますので注意してください。2人以上の乳幼児を乗せないでください。気道をふさいでしまう危険があるため、乳幼児の顔と胸が着く姿勢にならないように注意してください。乳幼児の顔の下と胸の間には最低でも指2本分の間隔が必要です。使用中は常に乳幼児の気道をふさぐことがない様、乳幼児の状態に注意しながら使用してください。

窒息の危険性が最も高いのは早産児、呼吸器官に問題のある新生児、生後4カ月未満の乳児です。乳幼児がベビーキャリアの中央に位置していることを確認してください。両脚が開口部から左右均等に突出していること、顔部が前や左右に傾かず、真っ直ぐになっていることに注意して使用してください。使用中はベビーキャリアによって乳幼児の両腕、両脚、足先が固定されていないか確認してください。はら後30分間は乳幼児のおなかを圧迫することがありますので、使用をお控えください。乳幼児の頭部が常に自由に動ける様に調整してください。フードを使用する際は、フードストラップを正しく調整して使用してください。フードが乳幼児の顔にかかっていることを確認してください。乳幼児の気道が確実に確保されていることを確認してください。バックルのすきまに、お子さまが手指を挟まないように注意してください。ベビーキャリアを使用しない際は、バックルが閉口していないよう、凹凸を確実に差し込んでおいてください。乳幼児の手の届く場所に保管しないでください。毎回の使用前に、すべてのバックルや調整テープ、ストラップ、調節部分が正常に機能するか確認してください。調整テープ、バックル等の固定部が確実に止められていることを確認してください。1箇所でも破損等して確実に固定できない箇所がある場合には、使用しないでください。使用前には必ず点検・確認をして、縫製、調整テープやバックル等に摩耗、破損、不備があった場合には使用しないでください。取扱説明書に記載されている「前向き抱き」「前向き抱き」「横抱き」「おんぶ」以外の抱き方をしないでください。首が完全にすわるまでは「前向き抱き」「横抱き」「おんぶ」をしないでください。乳幼児をベビーキャリアに乗せたまま向きを変更しないでください。乳幼児をベビーキャリアから降ろしてから、別の向きで抱いてください。乳幼児を顔と胸の間に危険な物が無いベッドなど柔らかい場所へ、ご使用に慣れるまでは、他の方に手伝っていただき使用してください。ベビーキャリアの使用法を十分に理解し、正しく安全に使用できるようになるまでは、使用しないでください。乳幼児が降りるものにぶつからないように降りる状況に注意してください。特に「おんぶ」の場合は肩が崩れにくいので注意してください。ご使用者の身長が高めの場合は、ウエストバンド/ベルトの固定位置をウエストラインより少し高めに固定し、また、身長が低めの場合はウエストベルトの固定位置を腰骨の位置にしてお試しください。健康状態や体力には個人差がありますが、一般的には健康な状態で荷物を背負える重量は、体重の20%までと言われています。ご使用者は健康状態や体力を改めてご確認ください。ベビーキャリアを安全かつ快適にご使用ください。ベビーキャリアを使用している中や、前に落ちなどの問題が生じた際には、直ちに使用を中止して専門家に相談してください。ご使用中に乳幼児が不快感を示した場合は使用を中止し、様子を見てください。

使い方や、修理の依頼、製品についてのご質問や返品のご依頼などは、株式会社ダッドウェイお客様相談窓口 (www.ergobaby.jp) にお問い合わせください。

エルゴベビー・インファント インサート ご使用の注意

インファント インサートの中の乳幼児の顔の位置は、成長に応じて変わっていきます。新生児期は自然に両脚をし、縮めた脚の太ももを支えます。縮めた脚の両腰はおへその高さと同程度で、インファント インサートの内側に入っている状態です。成長と共に両脚の位置がより上りの位置に下がって行きます。インファント インサート、ベビーキャリアの外側に出ます。乳幼児がベビーキャリアの中で正しい場所に位置していることを確認してください。ボトムクッションの中央に自然に寝顔をしたすわり姿勢で、頭部が左右に倒れず、上方を向いていることに注意して使用してください。新生児期はインファント インサートの内側のスナップ(ヘッド&ネックサポート)を留めてください。体に合せて抱くことができます。首がすわり始めましたら、外側のスナップを留めて使用してください。月齢の目安は生後6週間頃です。体重5.5kg以上になり、首が完全にすわったらインファント インサートは不要です。月齢の目安は4カ月以降です。使用中は常に乳幼児の気道をふさぐことがないよう、乳幼児の状態に注意しながら使用してください。気道をふさいでしまう危険があるため、乳幼児の顔と胸が着く姿勢にならないように注意してください。乳幼児の顔の下と胸の間には最低でも指2本分の間隔が必要です。乳幼児が顔が使用者の体に強く押し付けられることなく、顔を自由に動かせる空間を保った状態でインファント インサートを使用してください。使用中は乳幼児の腕や脚、足が圧迫されたり、締め付けられないように注意してください。窒息の危険性が最も高いのは早産児、呼吸器官に問題のある新生児、生後4カ月までの乳幼児です。インファント インサートで「横抱き」をしないでください。インファント インサートはベビーキャリア専用アクセサリーです。単独での使用をしないでください。

成長に合わせた快適な使い方は、乳幼児の一般的な月齢、体重、発達段階をもとに作成されています。お子さまの発達段階が使用条件を満たしていることを確認してください。

免責事項

製品の色合いを保つために安全性の高い染料のみを採用しております。水質や洗濯によっては、色落ちする場合があります。部分洗いでお試しください。洗濯をしてください。洗濯による色落ち等は保証の対象外です。予めご了承ください。

品質保証

取扱説明書に準じて適正に使用、お手入れ方法をしていただいても関わらず本製品に不良が発生した場合には、保証期間内において無償でのアフターサポートを行います。詳しくは<http://www.ergobaby.jp>をご参照ください。

エルゴベビー日本正規輸入総代理店

株式会社ダッドウェイ <http://www.ergobaby.jp> フリーコール0120-880188

保証の対象外

誤ったお手入れ方法による部品の変形、機能不全、自然劣化、通常の使用、洗濯による本製品の色落ち、色あせ、生地の手切れ、破れ、おさまご自身、または、他者の第三者が、修理・改造をした場合、詳しくは<http://www.ergobaby.jp>をご参照ください。本規定はお客さまの法的権利を制限するものではありません。

중요! 본 사용설명서를 반드시 숙지하시고 보관하여주십시오.

▲ 경고: 추락 및 질식 위험

추락 위험 - 아이 다리가 나오는 양쪽 사이드 부분이 넓으면 아이가 아기띠 밖으로 떨어질 수 있으니 주의하십시오.

- 아기띠 사용 전, 모든 잠금장치(버클)가 안전하게 채워졌는지 확인하십시오.
- 아기띠로 아이를 안은 상태에서는 몸을 숙이거나 걸을 때 특별한 주의가 필요합니다.
- 아기띠 착용 중 자세를 낮출 때에는 허리가 아닌 무릎을 구부려 자세를 낮추어 주십시오.
- 몸무게 3.2kg이하의 신생아에게 사용하지 마십시오.
- 아래에 기재된 사항을 제외하고, 아기띠는 체중이 5.5kg~15kg의 아기에게만 사용하십시오.
- 몸무게 3.2kg~5.5kg의 아이에게는 에르고베이비 신생아패드를 사용하시어, 신생아패드는 아기띠를 앞보기로 착용시에만 사용가능합니다.
- 아이가 아기띠에서 떨어지는 사고를 방지하기 위해 아이가 아기띠 안쪽에 안전하게 앉아 있는지 확인하십시오.

질식위험 - 생후 4개월 미만의 아이는 착용자의 몸과 아이의 얼굴이 밀착되었을 경우 질식의 위험이 있으니 주의하십시오.

- 아이가 착용자의 몸에 너무 밀착되지 않도록 끈을 적당하게 조절하십시오.
- 아이의 머리가 자유롭게 움직이도록 공간을 확보하십시오.
- 아이 얼굴 주변에 방해물이 없도록 항상 주의하십시오.
- 아기띠를 바깥보기로 착용하고 있을 때에는 아이를 재우지마십시오.
- 바깥보기로 착용시에는 신생아패드를 사용 하지마십시오.

경고:

- 아이를 자주 살펴보고 아이의 입과 코 주변에 방해물이 없도록 주의하십시오.
- 조산아, 미숙아 또는 질병이 있는 아이는 본 제품을 사용하시기 전 반드시 의사의 조언을 받으십시오.
- 아이의 턱이 아이의 가슴을 누르는 자세가 되면 질식의 위험이 있으니 주의하십시오.
- 아이의 움직임으로 인해 착용자의 균형을 방해할 수 있으니 주의하십시오.
- 아기띠 착용 시, 몸을 앞으로 숙이거나 구부릴 때 주의하십시오.
- 채워지지 않은 버클이나 버클 틈 사이에 아이의 손가락이 끼지 않도록 주의하십시오.
- 아이를 Ergobaby™ 아기띠에 혼자 두지 마십시오.
- 신생아패드는 아기띠를 마주보기로 착용할때에만 사용 가능합니다.

Ergobaby™ 360 아기띠 사용을 위한 예방책:

에르고베이비 아기띠의 신생아패드를 사용하기 전 제공된 모든 설명서를 읽고 사용자 몸에 맞게 조절하여 사용하십시오. 본 아기띠는 몸무게가 5.5kg~15kg의 아이에게 사용 가능합니다. 3.2kg~5.5kg의 아이에게는 신생아패드를 사용하여야 하며, 신생아패드는 아기띠를 마주보기 착용시에만 사용 가능합니다. 몸무게가 5.5kg이지만 4개월 미만의 아이 또는 스스로 머리와 목을 가눌 수 없는 아이는 아이의 올바른 자세를 위해 아기띠와 함께 신생아 패드를 사용하십시오. 모든 에르고베이비 신생아패드는 에르고베이비 아기띠에만 호환 가능합니다. 신생아패드는 아기띠를 마주보기 착용시에만 사용 가능합니다. 신생아패드와 아기띠를 함께 사용 하기전 아기띠 사용 방법을 연습하십시오. 아이가 안전히 스스로 목을 가눌 수 있을 때까지는 아이를 마주보기로 안아야 합니다. 본 제품으로 아이를 안고 있거나 아기띠가 근처에 있을 때는 반드시 아이를 안고 있어야 합니다. 운송, 휴식, 건강 상태 등의 이유로 균형 감각과 운동 감각에 문제가 생겼을 때에는 본 아기띠를 사용하지 마십시오. 뜨거운 물이 발생하거나 화학 물질이 닿는 요리와 청소 같은 작업 중에는 본 아기띠를 사용하지 마십시오. 운전 중이거나 자동차에 타고 있을 때에는 아기띠를 착용하지 마십시오. 본 아기띠를 착용하고 뜨거운 음료를 마실 때는 아이에게 흘리지 않게 주의하십시오. 아이와 함께 아기띠를 착용하고 있는 중에는, 잠금 장치(버클)를 풀때 조심하십시오. 아이의 활동력이 높아질 수록 아이가 아기띠에서 떨어질 위험이 있으니 주의하십시오. 본 아기띠는 한번에 한 아이만 안을 수 있습니다. 아기띠 착용 시, 아이의 턱이 아이의 가슴을 누르는 자세가 되면 기도가 막힐 수 있습니다. 아이의 턱과 목 사이에 최소한 손가락 두 개 정도가 떨어갈 수 있는 공간이 되도록 해 주십시오. 착용자는 항상 아이의 기도가 잘 열려있는지, 아이가 정상적으로 잘 호흡하고 있는지 여부를 반드시 확인하십시오. 조산아, 호흡기가 약하거나 질병이 있는 아이와 생후 4개월 미만의 아이는 질식의 위험이 높으니 주의하십시오. 아기띠 착용 시 다리 위치를 포함한 아이의 자세가 적절한 위치에 있는지 반드시 확인하십시오. 아기띠를 착용하고 있는 중에도 아이의 자세와 상태가 올바른지 확인하십시오. 올바른 자세란, 아이의 엉덩이가 아기띠 상 중앙에 위치하고 양쪽으로 다리가 균형 있게 떨어져 나온 상태이며, 머리는 아래 쪽이나 옆 쪽으로 숙여 있지 않고 똑바로 가누고 있어야 합니다. 또한 아이의 팔과 발, 다리가 자유롭게 움직일 수 있는지 수시로 확인해 주십시오. 아이의 배를 압박하면 소화가 안될 수 있으니 수유 후 약 30분 간격으로 아기띠 사용을 삼가 주십시오. 아이의 얼굴이 착용자의 몸에 압박되지 않고 자유롭게 움직일 수 있도록 아기띠를 착용하십시오. 항상 공기가 통하도록 해 주십시오. 채워지지 않은 버클이나 버클 틈 사이에 아이의 손가락이 끼지 않도록 주의하십시오. 아기띠를 사용하지 않을 시에는 항상 버클을 잠금시키고 아이의 손이 닿지 않는 곳에 보관하십시오. 사용 전 모든 잠금 장치 버클, 단추, 끈의 조절상태를 확인하십시오. 아기띠가 마모 또는 파손이 없는지 정기적으로 확인하십시오. 땀, 지퍼, 또는 버클에 손상이 있을 경우 아기띠를 사용하지 마십시오. 사용 전에는 아기띠의 바늘질, 끈, 재봉 원단 및 잠금 장치에 얼룩이나 파손이 없는지 확인한 후 사용해 주십시오. 아기띠 착용 시 끈이나 버클이 적당하게 조여있는지 올바른 위치에 있는지 수시로 확인하십시오. 아이가 머리와 목을 완벽하게 스스로 가눌 수 있게 되면 아기띠는 바깥보기, 뒤 또는 옆으로 또는 자세로 착용가능합니다. 아기띠에 아이를 안고 있는 상태에서 착용 자세를 바꾸지 마십시오. 반드시 아이를 아기띠에서 내린 후 아기띠 착용 자세를 바꾸어 주십시오. 아기띠 착용 법을 연습할 때는 침대나 목션 매트 위에서 연습하고 다른 성인의 도움을 받으면서 반복하여 연습하십시오. 아기띠 착용 또는 탈착 시에는 항상 안전하게 방해물이 없는 곳에서 하십시오. 아이를 뒤로 안을 시에는 각별히 주의하십시오. 아이가 평균보다 작거나 상처가 작은 착용자의 경우, 앞으로 아기띠를 열 때 아이의 머리에 압박을 할 수 있는 높이로 허리벨트의 위치를 조절하여 아기띠를 착용하여 주십시오. 본 아기띠는 사용 전 제품 설명서와 안전 가이드를 반드시 숙지하고 아기띠 사용법을 완전히 익힌 다음 사용을 시작하십시오. 본 제품은 건강한 성인만 착용하십시오. 일반적으로 건강한 성인이라면, 본인 체중의 20%에 해당하는 무게의 배낭을 뒤로 볼 수 있는 성인입니다. 건강에 문제가 있어 본 제품을 안전하게 사용할 수 없는 사람은 아기띠를 착용하지 마십시오. 아기띠 착용 중, 척추 또는 목에 통증이나 이상이 발생할 경우 착용을 중단하고 의료 전문가와 상의 하십시오. 아이와 함께 아기띠 사용 시, 아이가 불편해 할 경우, 동반자 사용을 중지하십시오. 아이가 아기띠에 충분히 적응한 후 다시 사용하십시오. 더 자세한 설명과 도움이 필요하시면 품질보증서로 안내된 소비자 상담실로 연락 주십시오. 사용 설명서 동영상 및 기타 도움이 필요하시면 홈페이지를 방문하십시오. (www.ergocarryer.co.kr)

Ergobaby™ 신생아패드 사용을 위한 예방책:

신생아패드 사용 시 아이의 머리는 아이의 성장에 따라서 다릅니다. 아이의 허벅지는 벌린 상태로 무릎은 배를 높이며 위치하여 다리는 신생아패드와 아기띠의 양쪽 사이드에 얹혀 있으면 올바른 자세입니다. 아이가 성장하면서 아이의 무릎은 낮아지지만, 엉덩이보다는 위로 위치하여 다리는 신생아패드와 아기띠 밖으로 나와야 합니다. 신생아패드 사용 시 다리 위치를 포함한 아이의 자세가 적절한 위치에 있는지 반드시 확인하십시오. 신생아패드를 사용하고 있는 중

에도 아이의 자세와 상태가 올바른지 확인하십시오. 올바른 자세란, 아이의 엉덩이가 신생아패드 상 중앙에 위치하고 양쪽으로 다리가 균형 있게 떨어져 나온 상태이며, 머리는 아래 쪽이나 옆 쪽으로 숙여 있지 않고 똑바로 가누고 있어야 합니다. 보다 단단하고 안정된 지지가 필요한 신생아의 경우 신생아패드의 패딩 처리된 머리와 목 받침 부분의 안쪽에 있는 단추를 사용하십시오. 아이가 성장하여 잠시 목을 가눌 수 있게 되고 양 옆으로 돌릴 수 있게 되면 신생아패드 사용을 그만 두어야 합니다. 이것은 생후 4개월 정도 지나면 가능합니다. 항상 아이의 기도가 잘 열려있는지, 아이가 정상적으로 잘 호흡하고 있는지 여부를 반드시 확인해 주십시오. 아이의 턱이 아이의 가슴을 누르는 자세가 되면 기도가 막히는 위험이 있으니 주의하십시오. 아이의 턱과 목 사이에 최소한 손가락 두 개 정도가 떨어갈 수 있는 공간이 되도록 해 주십시오. 아이의 얼굴이 보호자의 몸에 압박되지 않고 자유롭게 움직일 수 있도록 신생아패드를 착용하십시오. 또한 아이의 팔과 발, 다리가 자유롭게 움직일 수 있는지 수시로 확인해 주십시오. 조산아, 호흡기가 약하거나 질병이 있는 아이와 생후 4개월 미만의 아이는 질식의 위험이 높으니 주의하십시오. 신생아패드는 늘거나 기대하는 자세 또는 아기띠와 별도로 사용 하지 마십시오. 본 설명서에 언급된 활동은 단지 일반적인 가이드라인일 뿐이며 아이의 성장 속도에 따라서 차이가 있을 수 있습니다. 아이가 아래에 명시된 조건에 맞는지 확인 하십시오. 본 아기띠는 몸무게 3.2kg 미만의 아이는 사용 할 수 없습니다. 공기(현재조형): Ergobaby™는 제품의 색상을 유지시키기 위해 최고급 품질의 안전한 염료만을 사용하고 무해한 화학 물질은 사용하지 않습니다. 세탁 후 색상이 변색 될 가능성이 있습니다. 에르고베이비는 세탁으로 인한 변색에 대한 책임이 없습니다. 한국 공식 수입/판매원(이몰리움) 품질보증: 한국 에르고베이비(이몰리움)는 상품의 생산과정과 원자재에서 발생한 모든 불량, 결함에 대해 품질보증을 하고 있습니다. 한국 에르고베이비 공식 수입/판매원이 판매한 모든 에르고베이비 제품의 교환 및 반품은 수령일로부터 7일 이내에 가능합니다. 고객의 단순 반심에 의한 교환/반품 시에는 배송비는 고객 부담입니다. 한국 에르고베이비 공식 수입/판매원이 판매한 모든 에르고베이비 제품에 대한 불량, 결함이 발견될 시, 제품 구입일로부터 30일 이내에 교환 및 반품이 가능합니다. 제품 사용 기간 중 발생하는 A/S는 구매일로부터 6개월(정중 등록 시 1년)이내 무상으로 진행합니다. 모든 교환, 반품 및 A/S에는 제품 구매 시 제공되는 품질보증서를 제시하여야 합니다. 한국 공식 수입/판매원: (주) 이몰리움 소비자 상담실: 1577-2969 *교환 및 반품이 불가능한 경우 - 제품을 사용한 흔적이 있을 경우, 고객의 과실로 박스, 구성품, 사용설명서 등이 훼손되거나 분실한 경우 - 주의/반쯤 시 반드시 별도 박스포장을 하셔야 합니다.

BELANGRIJK! BEWAAR DE INSTRUCTIES VOOR LATERE REFERENTIE EN GEBRUIK.

▲ WAARSCHUWING: VALLEN EN VERSTIKKINGSGEVAAR

DE BABY KAN VALLEN - De baby kan door een wijde beenopening of uit de Babydraagzak en/of het Baby Verkleinkussen vallen.

- Zorg er vóór elk gebruik voor dat alle sluitingen goed dichtgeklit zijn.
- Wees heel voorzichtig als u naar voren leunt of aan het wandelen bent.
- Buig door uw knieën, nooit naar voren.
- NIET GEBRUIKEN voor baby's die minder dan 3,2 kg wegen.
- Gebruik deze Babydraagzak behalve in onderstaande gevallen alleen voor baby's tussen 5,5 kg en 15 kg. Gebruik voor zuigelingen tussen de 3,2 kg en 5,5 kg het Ergobaby™ Baby Verkleinkussen. Deze baby's mogen uitsluitend op uw buik, met het gezicht naar u toe worden gedragen.
- Om valpartijen te vermijden, moet u erop toezien dat uw baby veilig in de babydraagzak zit.

VERSTIKKINGSGEVAAR - Baby's jonger dan 4 maanden kunnen stikken in dit product als het gezicht dicht tegen uw lichaam is aangedrukt.

- Bind de baby niet te strak tegen uw lichaam aan.
 - Zorg ervoor dat de baby zijn hoofdje vrij kan bewegen.
 - Zorg ervoor dat het gezicht van de baby te allen tijde nergens door wordt bedekt.
 - Laat de baby niet slapen terwijl u de baby met het gezicht van u af draagt.
 - Gebruik het Baby Verkleinkussen niet als u de baby met het gezicht van u af draagt.
- WAARSCHUWING:**
- Houd uw baby voortdurend in het oog en zorg ervoor dat zijn mond en neus vrij zijn.
 - Voor premature baby's, baby's met een laag geboortegewicht en baby's met een medische aandoening, raadpleegt u best een arts voor u dit product gebruikt.
 - Zorg ervoor dat de kin van uw baby niet op zijn borst rust, omdat dat de ademhaling kan belemmeren, wat tot verstikking kan leiden.
 - Uw evenwicht kan worden verstoord door uw eigen bewegingen of door die van uw kind.
 - Wees voorzichtig wanneer u naar voren of zijwaarts buigt of leunt.
 - Zorg ervoor dat uw baby zijn vingers niet in een riemopening stopt
 - Laat een baby nooit zonder toezicht achter in of met de Ergobaby™ Babydraagzak of het Baby Verkleinkussen.
 - Gebruik het Baby Verkleinkussen uitsluitend wanneer u de baby met het gezicht naar u toe draagt.
 - De Babydraagzak is niet geschikt voor gebruik tijdens sportactiviteiten, zoals rennen, fietsen, zwemmen en skiën.

VOORZORGSMAATREGELEN BIJ HET GEBRUIK VAN DE ERGOBABY™ 360 BABYDRAAGZAK:

Voorzorg bij de draagzak in elkaar zet en in gebruik neemt, moet u alle instructies doorlezen. Gebruik deze Babydraagzak alleen voor baby's tussen 5,5 kg en 15 kg. Gebruik voor zuigelingen tussen de 5,2 kg en 5,5 kg het Ergobaby™ Baby Verkleinkussen. Deze baby's mogen uitsluitend op uw buik, met het gezicht naar u toe worden gedragen. Voor zuigelingen zwaarder dan 5,5 kg maar jonger dan 4 maanden of voor zuigelingen die hun hoofd en nek nog niet zelfstandig rechtop kunnen houden, moet u het Ergobaby™ Baby Verkleinkussen gebruiken met de Babydraagzak. Het Ergobaby™ Baby Verkleinkussen werd ontworpen om het hoofd en de nek te ondersteunen en ervoor te zorgen dat uw pasgeborene baby correct in de Ergobaby™ Babydraagzak zit. De Ergobaby™ Baby Verkleinkussen mogen alleen met de Ergobaby™ Babydraagzakken worden gebruikt. Het Baby Verkleinkussen is UITSLUITEND bedoeld voor de BUIKPOSITIE MET HET GEZICHT NAAR U TOE. Oefen eerst om uw Babydraagzak aan te trekken alvorens u het Baby Verkleinkussen gebruikt. UW KIND MOET MET HET GEZICHT NAAR U TOEGEKEERD ZIJN TOTDAT HET ZIJN OF HAAR HOOFD RECHTOP KAN HOUDEN. Laat een baby nooit zonder toezicht achter in of met de Ergobaby™ Babydraagzak of het Baby Verkleinkussen. Gebruik dit product nooit als uw evenwicht of mobiliteit is verstoord door inspanning, duizeligheid of medische aandoeningen. Gebruik dit product nooit tijdens het koken of schoonmaken waarbij sprake is van een hittebron of blootstelling aan chemicaliën. Nooit een draagzak dragen tijdens het autorijden of als passagier van een voertuig. Wees voorzichtig bij het drinken van warme dranken zodat u niets op de baby mostert terwijl u de draagzak gebruikt. Open de heupriem nooit terwijl baby in de Babydraagzak zit. Denk erom dat naarmate uw baby actiever wordt, het risico dat hij uit de draagzak valt, toeneemt. Draag slechts één kind tegelijk in de babydraagzak. De kin van uw baby mag NOOIT op zijn borst rusten, omdat de luchttoevoer op die manier gedeeltelijk wordt geblokkeerd. Er moet altijd een ruimte van ten minste twee vingers onder de kin van de baby vrij blijven. De drager moet ervoor zorgen dat de ademhalingswegen van de baby vrij blijven en dat de baby OP ELK MOMENT normaal ademt. Te vroeg geboren zuigelingen, zuigelingen met ademhalingsproblemen en zuigelingen jonger dan 4 maanden lopen de grootste kans op verstikking. Plaats de baby op de juiste manier in het Baby Verkleinkussen en zorg dat de beentjes zich in de juiste positie bevinden. U moet de positie van uw baby regelmatig controleren om ervoor te zorgen dat hij goed in het midden van de Babydraagzak zit, met zijn beentjes gespreid en het hoofdje rechtop, en dat hij niet onderuit- of scheefzakt. Controleer regelmatig de beentjes en voetjes van de baby als hij in de Babydraagzak zit, zodat ze niet bekneld raken door de Babydraagzak. Om te vermijden dat de onderbuik wordt samengedrukt en om de spijsvertering en opname te bevorderen, is het beter geen draagzak te gebruiken tot 30 minuten na het voeden van de baby. De draagzak moet op een dusdanige wijze worden gedragen dat de baby zijn hoofdje kan bewegen zonder dat hij het tegen uw lichaam moet drukken. Wanneer u de hoofdsteun gebruikt, zorg er dan voor dat die het gezicht van de baby NIET volledig bedekt en controleer uw baby regelmatig. Zorg ervoor dat de opening groot genoeg is om lucht door te laten. Zorg ervoor dat de vingers van uw baby niet vast komen te zitten in een riem- of andere opening omdat hij zich op die manier kan bezeren. Maak de riempjes altijd correct vast wanneer u de babydraagzak niet gebruikt. Houd de babydraagzak uit de buurt van kinderen wanneer u hem niet gebruikt. Zorg er voor elk gebruik voor dat u alle gespen, sluitingen, riempjes en schouderriemen correct hebt aangebracht en gesloten. Controleer de babydraagzak en het verkleinkussen regelmatig op tekenen van slijtage en defecten. Gebruik de babydraagzak of het verkleinkussen nooit als het product op enigerlei wijze is beschadigd. Controleer voor elk gebruik op gescheurde naden, kapotte riempjes of stof en beschadigde klittenband. Controleer bij gebruik van de draagzak regelmatig de riempjes en gespen om ervoor te zorgen dat ze voldoende aangespannen zijn en goed zitten. Gebruik de rug- en heupsteun waarbij de baby het gezicht van u af draagt, alleen als deze zijn hoofd en nek zelf rechtop kan houden. Het is niet raadzaam de positie te veranderen terwijl uw baby in de Babydraagzak zit. Neem de baby uit de Babydraagzak voordat u de positie van de Babydraagzak verandert. Wanneer u leert uw baby in de Babydraagzak te plaatsen, doe dit dan om letsel te voorkomen boven een bed of andere zachte ondergrond en met behulp van een andere volwassene. Trek de babydraagzak indien mogelijk aan en uit in de buurt van een zachte ondergrond en in een veilige omgeving. Wees uitermate voorzichtig wanneer u de baby op de rug draagt. Voor kleinere baby's of voor volwassenen met een lange romp is het raadzaam de heupriem hooger op het lichaam te dragen, zodat de baby zich op een zodanige hoogte bevindt dat de volwassene het hoofdje van de baby nog zou kunnen kussen wanneer de baby op de buik wordt gedragen. De Babydraagzak en het Baby Verkleinkussen mogen niet worden gebruikt tenzij en totdat de drager de instructies en veiligheidsaspecten begrijpt en zich vertrouwd en comfortabel voelt met het gebruik van de Babydraagzak en het Baby Verkleinkussen. Deze Babydraagzak is uitsluitend bestemd voor gebruik door gezonde volwassenen. Een persoon die in goede gezondheid verkeert, kan doorgaans 20% van zijn lichaamsgewicht in een normale rugzak dragen. De Babydraagzak mag niet worden gebruikt door personen met gezondheidsproblemen die het veilig gebruik van het product kunnen belemmeren. Indien de persoon die de Babydraagzak gebruikt schouder-, rug- of nekproblemen krijgt, dient hij het gebruik stop te zetten en een arts te raadplegen. Sloop enige tijd met het gebruik van de Babydraagzak en/of het Baby Verkleinkussen als de baby tekenen van ongemak vertoont wanneer hij op deze manier wordt gedragen, totdat hij tijdens het dragen deze tekenen van ongemak niet meer vertoont. Indien nodig voor verdere hulp contact opnemen met een vertegenwoordiger van de klantenservice van Ergobaby. Voor extra videomateriaal en bijkomende tips, surf naar www.ergobaby.com (alleen Engels).

VOORZORGSMAATREGELEN EN SPECIEFIEKE INSTRUCTIES VOOR HET GEBRUIK VAN HET ERGOBABY™ BABY VERKLEINKUSSEN:

De positie van de beentjes van de zuigeling in het Baby Verkleinkussen verandert naarmate uw zuigeling groter wordt. Het verkleinkussen ondersteunt de dijten van uw pasgeborene baby: de beentjes zijn gespreid en de knietjes bevinden zich op navelhoogte, terwijl de beentjes rusten op de zijkant van het verkleinkussen in de draagzak. Naarmate uw kindje groeit, gaan de knietjes omhoog, maar blijven nog wel boven heuphoogte. De beentjes rusten daarbij buiten het verkleinkussen en de draagzak. Plaats de zuigeling op de juiste manier in het Baby Verkleinkussen en zorg dat de beentjes zich in de juiste positie bevinden. U moet de positie van uw baby regelmatig controleren om ervoor te zorgen dat hij goed in het midden van het Baby Verkleinkussen zit, met zijn beentjes gespreid en het hoofdje rechtop, en dat hij niet onderuit- of scheefzakt. Gebruik de binnenste drukknoopjes aan de bovenkant van het verkleinkussen (de gevoerde hoofd- en neksteun) zodat het kussen strakker zit en de pasgeborene meer steun geeft. Als de baby groter is en zijn hoofd eventjes rechtop kan houden en heen en weer kan bewegen, kunt u de buitenste drukknoopjes gaan gebruiken. Dit kan doorgaans wanneer uw baby zes weken oud is. Zodra de baby meer dan 5,5 kg weegt EN zijn hoofd en nek zelfstandig rechtop kan houden, hoeft u het Baby Verkleinkussen niet meer te gebruiken. Dit kan doorgaans wanneer uw baby 4 maanden oud is. Zorg ervoor dat de luchtwegen van de zuigeling vrij zijn en dat de zuigeling op ELK MOMENT normaal ademt. De kin van de zuigeling mag NOOIT op zijn borst rusten, omdat deze positie zijn luchtwegen gedeeltelijk blokkeert. Er moet altijd een ruimte van ten minste twee vingers onder de kin van de zuigeling vrij blijven. Controleer regelmatig de beentjes en voetjes van de zuigeling als hij in de Babydraagzak zit, zodat ze niet bekneld raken door de Babydraagzak. Te vroeg geboren zuigelingen, zuigelingen met ademhalingsproblemen en zuigelingen jonger dan 4 maanden lopen de grootste kans op verstikking. Het Baby Verkleinkussen mag niet liggend of gekanteld worden gebruikt en ook niet buiten de draagzak. De leeftijdsverwijzingen per maand zijn slechts algemene aanwijzingen, want elke baby ontwikkelt zich op zijn eigen manier. Gelieve te controleren of uw baby aan de specifieke verinsten beantwoordt voor het gebruik van de draagzak. De Babydraagzak is niet geschikt voor baby's die minder dan 3,2 kg wegen.

Aansprakelijkheidsbeperking: Ergobaby™ gebruikt uitsluitend kleurstoffen van de beste kwaliteit die zo veilig mogelijk zijn zodat de producten niet gaan vervleken, maar ze bevatten geen schadelijke chemische stoffen. Kleuren kunnen altijd vervagen tijdens het wassen. Ergobaby kan niet aansprakelijk worden gesteld indien de kleur vervaagt door het wassen.

Garantie: Ga naar Ergobaby.com voor informatie over onze garantie. De onderneming Ergo Baby Carrier, Inc. waarborgt zijn producten tegen materiaal- en afwerkingsfouten. We staan achter al onze producten en repareren of vervangen tijdens de eerste 12 maanden na aankoop alle beschadigde Ergobaby™-producten. U dient een bewijs van aankoop te hebben en het product moet worden geretourneerd om aanspraak te maken op garantieservice. Mocht u een garantieclaim hebben, neemt u dan contact op met Ergobaby Customer Service op: VS: customerservice@ergobaby.com of +1 888-416-4888

EU: info@ergobaby.eu of +49 40 421 065 0

De garantiesteding strekt zich niet uit tot schade die veroorzaakt is door verkeerd gebruik of gebruik van de Babydraagzak dat niet in overeenstemming is met de instructies in deze handleiding. De garantie is niet van toepassing op een Babydraagzak waarvan het originele ontwerp of welke wijze ook werd gewijzigd. In het rechtsgebied van de koper is mogelijk een verschillende of bijkomende waarborg van toepassing. Voor zover andere of aanvullende garantierechten bestaan volgens de wetten van de rechtspraak van de koper, zijn die garanties van toepassing en een aanvulling op de garantierechten.

PL

WAŻNE! ZACHOWAĆ INSTRUKCJE DO PRZYSZŁEJ KONSULTACJI I UŻYTKU.

⚠️ OSTRZEŻENIE: RYZYKO UPADKU ORAZ UDUSZENIA

RYZYO UPADKU - Dziecko może wypaść przez szeroki otwór na nogę albo z nosidełka lub z wkładki dla niemowląt.

- Każdorazowo przed użyciem należy upewnić się co do poprawnego zabezpieczenia wszystkich zapięć.
- Należy zachować szczególną ostrożność przy pochylaniu się lub spacerowaniu.
- Nigdy nie należy pochylać się zginając w pasie; w celu obniżenia się zalecamy ugiąć kolana.
- NIE STOSOWAĆ dla niemowląt wazących mniej niż 3,2 kg.
- Z wyjątkiem określonych poniżej przypadków, nosidełko to przeznaczone jest do noszenia dzieci wyłącznie od 5,5 kg do 15 kg.
- Dla niemowląt o wadze pomiędzy 3,2 kg i 5,5 kg należy używać wkładki Ergobaby™, przy czym niemowlę należy nosić wyłącznie w pozycji przedniej z twarzą zwróconą do wewnątrz.
- Aby zapobiec zagrożeniu związanemu z upadkiem, należy upewnić się, że Państwa dziecko jest poprawnie umieszczone w nosidełku.

RYZYO UDUSZENIA - Dzieci poniżej 4 miesiąca życia narażone są na ryzyko uduszenia w tym nosidełku, jeżeli ich twarz będzie docięnięta do Państwa ciała.

- Nie należy przyciskać dziecka zbyt mocno do Państwa ciała.
- Należy zostawić miejsce na swobodne poruszanie się główki.
- Przez cały czas należy czuwać nad tym, by twarz dziecka nie była skrepowana żadną przeszkodą.
- Nie należy pozwalać dziecku spać w pozycji przedniej z twarzą zwróconą na zewnątrz.
- Nie używać poduszki do wkładki dla niemowląt w pozycji przedniej z twarzą skierowaną na zewnątrz.

OSTRZEŻENIE:

- Należy stale kontrolować Państwa dziecko i upewniać się, czy usta i nos są odkryte.
- W przypadku wcześniaków, dzieci o niskiej masie urodzeniowej i dzieci ze specyficznymi uwarunkowaniami medycznymi, przed użyciem tego produktu należy zasięgnąć profesjonalnej porady lekarskiej.
- Należy upewnić się, że brodka Państwa dziecka nie spoczywa na jego klatce piersiowej, w takim przypadku jego oddychanie może być utrudnione, co mogłoby doprowadzić do uduszenia.
- Na równowagę osoby noszącej negatywnie mogą wpływać zarówno jej ruchy, jak również i poruszanie się dziecka.
- Należy zachować ostrożność podczas zginania się lub pochylania do przodu lub na boki.
- Nie należy pozwalać dziecku na wkładanie palców do otwartej klamry.
- Nigdy nie zostawiać dziecka bez opieki w lub z nosidełkiem Ergobaby albo wkładką dla niemowląt.
- Wkładkę dla niemowląt należy używać wyłącznie w pozycji przedniej z twarzą zwróconą do wewnątrz.
- Nosidełko nie nadaje się do użytku podczas uprawiania dyscyplin sportowych, takich jak np. bieganie, jazda na rowerze, pływanie oraz jeżdżenie na nartach.

ŚRODKI OSTROŻNOŚCI DOTYCZĄCE KORZYSTANIA NOSIDEŁKA 360 ERGOBABY™:

Przed montażem i użyciem miękkiego nosidełka oraz wkładki dla niemowląt należy przeczytać wszystkie instrukcje. Nosidełko to przeznaczone jest do noszenia dzieci wyłącznie od 5,5 kg do 15 kg. Dla niemowląt o wadze pomiędzy 3,2 kg i 5,5 kg należy używać wkładki Ergobaby™, przy czym niemowlę należy nosić wyłącznie w pozycji przedniej z twarzą zwróconą do wewnątrz. Niemowlęta o wadze powyżej 5,5 kg lecz poniżej 4 miesiąca życia, bądź te, które nie utrzymują jeszcze pewnie i stabilnie główki oraz szyi powinny w dalszym ciągu być noszone w Nosidełku wyposażonym we Wkładkę dla niemowląt Ergobaby™. Wkładka dla niemowląt Ergobaby™ jest zaprojektowana tak, aby zapewnić podparcie główki i szyi oraz prawidłowe usadzenie noworodka w nosidełku Ergobaby™. Wszystkie Wkładki dla niemowląt Ergobaby™ powinny być używane wyłącznie z Nosidełkami Ergobaby™. Wkładka dla niemowląt jest przystosowana do noszenia niemowlęcia WYŁĄCZNIE W POZYCJI PRZEDNIEJ Z TWARZĄ ZWRÓCONĄ DO WEWNĄTRZ. Przed użyciem przeczytać zakładanie wkładki dla niemowląt z nosidełkiem. TWARZ DZIECKA POWINNA BYĆ ZWRÓCONA W PAŃSTWA KIERUNKU TAK, ABY MOGŁO ONO TRZYMAĆ GŁÓWKĘ PIONOWO. Nigdy nie zostawiać dziecka bez opieki w lub z nosidełkiem Ergobaby albo wkładką dla niemowląt. Nigdy nie wolno używać tego produktu w przypadku ograniczenia równowagi lub mobilności osoby noszącej wskutek wysiłku, senności czy uwarunkowań medycznych. Nigdy nie wolno używać tego produktu podczas wykonywania takich czynności jak gotowanie czy sprzątanie, którym towarzyszy źródło ciepła lub wystawienie na działanie substancji chemicznych. Nigdy nie należy używać miękkiego nosidełka w trakcie kierowania pojazdem silnikowym, jak również jako pasażer w pojeździe.

Korzystając z nosidełka należy być ostrożnym podczas picia gorących napojów tak, by uniknąć rozlania gorących napojów na dziecko. Nigdy nie rozpinać pasa biodrowego, gdy dziecko znajduje się w nosidełku. Należy być świadomym faktu, iż w miarę jak dziecko staje się aktywniejsze, zwiększa się dla niego ryzyko wypadnięcia z nosidełka. W tym samym czasie w nosidełku nosić można tylko jedno dziecko. Podbródek dziecka NIGDY NIE powinien opierać się na jego klatce piersiowej, ponieważ częściowo zamyka to drogi oddechowe dziecka. Przed podbródkiem dziecka powinien zawsze być luz, odpowiadający co najmniej szerokości dwóch palców. Należy upewnić się, że drogi oddechowe dziecka są czyste i dziecko CAŁY CZAS oddycha prawidłowo. Wcześniaki, niemowlęta z problemami układu oddechowego, oraz niemowlęta poniżej 4 miesięcy najbardziej narażone są na ryzyko uduszenia. Należy prawidłowo umieścić dziecko w nosidełku oraz zwrócić uwagę na odpowiednie umieszczenie nóg. Pozycję dziecka należy regularnie sprawdzać, aby upewnić się, że dziecko jest prawidłowo usadzone w nosidełku, na środku, z nóżkami szeroko rozchylonymi, z główką trzymaną prosto, nieopadającą w dół ani na boki. W trakcie noszenia dzieci w Nosidełku, należy regularnie obserwować ich rączki, nóżki oraz stópki w celu upewnienia się, że nie są ściśnięte przez Nosidełko. Aby uniknąć ewentualnego ściśnięcia brzucha i wspomóc procesy trawienia oraz wchłaniania, zaleca się nie stosować nosidełka przed upływem około 30 minut po karmieniu piersią lub butelką. Nosidełko powinno być noszone w taki sposób, by dziecko mogło poruszać główkę, nie dociskając swą twarzą do Państwa ciała. W przypadku użycia kaptura, prosimy upewnić się, czy kaptur NIE zakrywa całkowicie twarzy dziecka oraz regularnie sprawdzać Państwa dziecko. Należy upewnić się, czy otwarcie jest wystarczająco duże, by powietrze mogło przez nie przepływać. Upewnić się, czy palce dziecka nie zostały uchwycone w otwartej klamrze lub szczelinie, gdyż mogłoby to wyrządzić dziecku krzywdę. W przypadku nieużywania nosidełka, należy zawsze odpowiednio zapinać klamry. W przypadku nieużywania nosidełka, należy przechowywać je z dala od dzieci. Każdorazowo przed użyciem należy sprawdzić poprawne zabezpieczenie wszystkich klamer, zatrzasków, pasków oraz regulacji. Regularnie sprawdzać, czy nosidełko nie wykazuje jakichkolwiek oznak zużycia lub uszkodzenia. Nigdy nie używać nosidełka lub wkładki dla niemowląt w przypadku jakiegokolwiek ich uszkodzenia. Każdorazowo przed użyciem należy sprawdzić, czy nosidełko nie posiada rozdartych szwów, podartych pasów lub materiału, jak również uszkodzonych zapoń. W trakcie noszenia należy regularnie sprawdzać pasy oraz klamry w celu upewnienia się, że są one odpowiednio zaciągnięte oraz znajdują się w odpowiedniej pozycji. Należy nosić dziecko w pozycji przedniej z twarzą zwróconą na zewnątrz, tylną oraz biodrową wyłącznie wówczas, kiedy pewnie i stabilnie utrzymuje ono główkę oraz szyję. W trakcie noszenia dziecka w Nosidełku nie należy zmieniać ostrożność w przypadku noszenia dziecka w pozycji tylnej, na plecach. W przypadku mniejszych dzieci lub dorosłych o dużym tułowiu należy nosić biodrowy pas nosidełka wyżej na ciele w taki sposób, by główka dziecka była umieszczona wystarczająco blisko, żeby móc je pocałować podczas noszenia w pozycji przedniej. Nie wolno korzystać z nosidełka i wkładki dla niemowląt dopóki użytkownik nie zrozumie instrukcji i funkcji elementów bezpieczeństwa oraz dopóki nie czuje się pewnie i w pełni komfortowo w kwestii poprawnego korzystania z nosidełka i wkładki dla niemowląt. Z Nosidełka tego korzystać mogą wyłącznie zdrowe, dorosłe osoby. Zgodnie z ogólną zasadą, zdrowy dorosły człowiek powinien być w stanie unieść 20% swej masy ciała w tradycyjnym plecaku. Z Nosidełka tego nie powinna korzystać osoba z problemami zdrowotnymi, gdyż mogłoby one zakłócić bezpieczne korzystanie z produktu. Jeżeli korzystając z Nosidełka osoba doświadczy urazów ramienia, pleców lub szyi, powinna ona zaprzestąć jego używania i skontaktować się z wykwalifikowanym lekarzem specjalistą. Należy przerwać stosowanie nosidełka i/lub wkładki dla niemowląt, jeżeli noszone w nim przez pewien czas dziecko przejawia oznaki dyskomfortu do czasu, gdy będzie mogło być w niej noszone bez oznak dyskomfortu. W przypadku potrzeby uzyskania dodatkowej pomocy, zachęcamy do skontaktowania się z przedstawicielem Działu Obsługi Klienta Ergobaby. W celu obejrzenia filmu instruktażowego oraz uzyskania dodatkowych wskazówek, zapraszamy na stronę www.ergobaby.com (tylko w języku angielskim).

OSTRZEŻENIA DOTYCZĄCE UŻYTKOWANIA ORAZ INSTRUKCJE SPECYFICZNE DLA WKŁADKI DLA NIEMOWLĄT ERGOBABY™:

Pozycja nóg niemowlęcia we Wkładce dla niemowląt będzie się zmieniała w miarę wzrostu niemowlęcia. Wkładka dla niemowląt podtrzymuje udo noworodka w pozycji „zakki” z kolanami na poziomie pępka i nogami spoczywającymi na bokach wkładki dla niemowląt wewnątrz nosidełka. W miarę rosnienia niemowlęcia kolana będą układać się coraz niżej, ale w dalszym ciągu wyżej niż biodra, a nogi będą spoczywać na zewnątrz wkładki dla niemowląt i nosidełka. Należy prawidłowo umieścić niemowlę w nosidełku oraz zwrócić uwagę na odpowiednie umieszczenie nóg. Należy regularnie sprawdzać pozycję niemowlęcia, aby upewnić się, że jest ono prawidłowo usadzone na wkładce dla niemowląt, na środku, z nóżkami szeroko rozchylonymi, główką trzymaną prosto, nie opadającą w dół ani na boki. Wybrać wewnętrzne ustawienie zatrzasku na górze wkładki dla niemowląt (wyścielana podprórka pod głowę i szyję), aby zapewnić lepsze dopasowanie i większe wsparcie dla noworodka. W miarę jak dziecko rośnie i zaczyna trzymać główkę przez kilka chwil oraz kręcić nią na boki, można zacząć korzystać z zewnętrznego ustawienia zatrzasku. Następuje to zwykle około 6. tygodnia życia. Gdy dziecko waży więcej niż 5,5 kg ORAZ pewnie i stabilnie utrzymuje główkę i szyję, można zaprzestać stosowania Wkładki dla niemowląt. Następuje to zwykle w okolicy 4-tego miesiąca życia. Należy zapewnić czystość dróg oddechowych niemowlęcia oraz, by niemowlę przez CAŁY CZAS prawidłowo oddychało. Podbródek niemowlęcia NIGDY NIE powinien opierać się na jego klatce piersiowej, ponieważ dochodzi w ten sposób do częściowego zamknięcia dróg oddechowych niemowlęcia. Pod podbródkiem niemowlęcia powinien być luz, odpowiadający co najmniej szerokości dwóch palców. W trakcie noszenia niemowlęcia w Nosidełku, należy regularnie obserwować jego rączki, nóżki oraz stópki w celu upewnienia się, że nie są ściśnięte przez Nosidełko. Wcześniaki, niemowlęta z problemami układu oddechowego, oraz niemowlęta poniżej 4 miesięcy najbardziej narażone są na ryzyko uduszenia. Wkładki dla niemowląt nie wolno używać w pozycji leżącej lub półleżącej, ani poza nosidełkiem. Odniesienia do wieku wyrażonego w miesiącach są jedynie ogólnymi wytycznymi, ponieważ rozwój każdego dziecka jest inny. Prosimy sprawdzić, czy dziecko spełnia specyficzne wymagania dotyczące użytkownika wkładki dla niemowląt. Dodatkowo, nie należy używać nosidełka do noszenia dzieci o wadze poniżej 3,2 kg.

Zrzeczenie się odpowiedzialności: Dla zapewnienia produktu, który zachowuje swój kolor i nie zawiera szkodliwych substancji chemicznych, firma Ergobaby™ używa tylko najwyższej jakości i najbezpieczniejszych możliwych barwników. Zawsze istnieje możliwość wyblaknięcia kolorów podczas prania. Firmy Ergobaby nie można pociągnąć do odpowiedzialności za wyblaknięcie kolorów podczas prania.

Gwarancja: Aby zasięgnąć informacji o udzielanej przez nas gwarancji zapraszamy na stronę Ergobaby.com. Firma The Ergo Baby Carrier, Inc. gwarantuje, że jej produkty nie zawierają wad materiałowych ani produkcyjnych. Firma bierze pełną odpowiedzialność za wszystkie swoje produkty i naprawi lub wymieni każdy uszkodzony produkt Ergobaby™ bezpłatnie w pierwszych 12 miesiącach od daty zakupu. Dowód zakupu jest niezbędny. Produkt należy zwrócić do serwisu gwarancyjnego. W przypadku roszczeń gwarancyjnych, prosimy o kontakt z Działem Obsługi Klienta Ergobaby pod adresem:

U.S. customerservice@ergobaby.com lub pod nr telefonu +1 888-416-4888

EU: info@ergobaby.eu lub pod nr telefonu +49 40 421 065 0

Gwarancja nie obejmuje uszkodzeń spowodowanych przez niewłaściwe użycie Nosidełka ani jakiegokolwiek jego stosowanie przez użytkownika, które byłoby niezgodne z zaleceniami przedstawionymi w niniejszej instrukcji. Gwarancja nie obejmuje żadnego nosidełka, które zostało zmodyfikowane w jakikolwiek sposób w stosunku do pierwotnej konstrukcji. Inne lub dodatkowe uprawnienia gwarancyjne mogą mieć zastosowanie w kraju nabywcy. Jeśli inne lub dodatkowe uprawnienia gwarancyjne wynikają z jurysdykcji kraju nabywcy, gwarancje te mają zastosowanie i są dodatkowe w stosunku do praw gwarancyjnych.

IT

IMPORTANTE! CONSERVARE LE ISTRUZIONI PER RIFERIMENTO E USO FUTURO.

⚠ ATTENZIONE: PERICOLO DI CADUTA E SOFFOCAMENTO

PERICOLO DI CADUTE – Il bambino può scivolare attraverso un'apertura per le gambe troppo allargate o può cadere dal marsupio e/o dal cuscino bebè.

- Prima di ogni uso accertarsi che le chiusure siano assicurate.
- Prestare una particolare cura nello sporgersi o nel camminare.
- Non chinarsi ad altezza della vita, chinarsi ad altezza delle ginocchia.
- **NON UTILIZZARE** con bambini di peso inferiore ai 3,2 kg.
- Salvo quanto indicato più oltre, utilizzare questo Marsupio solamente per i bambini di peso compreso tra 5,5 kg e 15 kg.

Per bambini tra i 3,2 ed i 5,5 kgs occorre utilizzare il cuscino bebè Ergobaby™ e questi bambini devono essere portati solo nella posizione fronte mamma.

- Per evitare il rischio di cadute assicurati che il tuo bambino sia posizionato correttamente nel Marsupio.

RISCHIO DI SOFFOCAMENTO – I bimbi di età inferiore a 4 mesi possono soffocare se hanno il viso compresso contro il corpo di chi indossa il marsupio.

- Non fissare il bambino troppo strettamente contro il proprio corpo.
- Lasciare spazio per i movimenti della testa.
- Tenere sempre libero il viso da ostacoli.
- Non far dormire il bambino nella posizione fronte strada.
- Non utilizzare il cuscino bebè nella posizione fronte strada.

ATTENZIONE:

- Controlla costantemente il tuo bambino e assicurati che bocca e naso non siano ostruiti.

- Per i neonati prematuri o con basso peso alla nascita e per i bambini con patologie chiedere il parere di un medico prima di utilizzare questo prodotto.

- Assicurati che il mento del tuo bambino non sia appoggiato sul suo petto poiché il suo respiro potrebbe essere limitato e portare al soffocamento.

- L'equilibrio di chi indossa il Marsupio può risentire dei propri movimenti e di quelli del bambino.

- Fai attenzione quando ti sporgi o ti pieghi in avanti e lateralmente.

- Non far inserire le dita del bambino nell'apertura di una fibbia.

- Non lasciare mai un bambino incustodito nel marsupio o con lo stesso e/o con il cuscino bebè.

- Utilizzare il cuscino bebè esclusivamente nella posizione fronte mamma.

- Il marsupio non è adatto per l'utilizzo durante attività sportive, per es. durante la corsa, le passeggiate in bicicletta, il nuoto e lo sci.

PRECAUZIONI PER L'USO DEL MARSUPIO 360 ERGOBABY™:

Leggere attentamente tutte le istruzioni prima di montare e utilizzare il marsupio e il cuscino bebè. Utilizzare questo marsupio solamente per i bambini di peso compreso tra 5,5 kg e 15 kg. Per bambini tra i 3,2 ed i 5,5 kgs occorre utilizzare il cuscino bebè Ergobaby™ e questi bambini devono essere portati solo nella posizione fronte mamma. I neonati che pesano più di 5,5 kg ma hanno meno di 4 mesi, o che non sostengono da soli la testa ed il collo devono continuare ad utilizzare il cuscino bebè Ergobaby™ con il marsupio. Il cuscino bebè Ergobaby™ è stato ideato per fornire un sostegno alla testa ed al collo e per assicurare al neonato una corretta posizione seduta quando è posizionato nel marsupio Ergobaby™. Tutti i cuscini bebè Ergobaby™ devono essere utilizzati solamente con i marsupio Ergobaby™. Il cuscino bebè è previsto ESCLUSIVAMENTE per la POSIZIONE FRONTE MAMMA. Fate pratica indossando il marsupio prima di usare il cuscino bebè con il marsupio. IL BAMBINO DEVE ESSERE POSIZIONATO VERSO DI VOI FINCHÉ NON RIESCE A SOSTENERE LA PROPRIA TESTA Non lasciare mai un bambino incustodito nel marsupio o con lo stesso e/o con il cuscino bebè. Non usare mai il marsupio quando l'equilibrio o la mobilità sono compromessi a causa di esercizio fisico, sonnolenza, o patologie cliniche. Non usare mai questo prodotto durante lo svolgimento di attività di cucina e di pulizia, che implicano l'uso di una fonte di calore o l'esposizione a sostanze chimiche. Non indossare mai il marsupio durante la guida o come passeggero di un veicolo. Stai attenta quando bevi bevande calde per evitare di versare bevande calde sul bambino durante l'uso del marsupio. Non spingere mai la cinghia ventrale mentre il bambino è nel marsupio. Fai attenzione poiché via via che il bambino diventa più attivo ha un rischio maggiore di cadere dal marsupio. Porta un solo bambino per volta nel marsupio. Il mento del bambino non deve MAI poggiare sul petto perché così restano parzialmente chiuse le sue vie aeree. Sotto il mento del bambino devono poter passare almeno due dita. Il portatore deve assicurarsi che le vie aeree del bambino siano sgombrare e che il bambino stia respirando normalmente TUTTO IL TEMPO. I neonati prematuri, i neonati con problemi respiratori e i bambini sotto 4 mesi sono a maggior rischio di soffocamento. Assicurare il corretto posizionamento del bambino nel prodotto, comprese le gambe. La posizione del

bambino deve essere controllata regolarmente per assicurarsi che il bambino sia posizionato correttamente nel marsupio, al centro, con le gambe nella posizione a ranochia e la testa eretta, e non pendente verso il basso o di lato. Occorre controllare regolarmente le braccia, le gambe ed i piedi del bimbo quando si trova nel marsupio per verificare che non siano bloccati in alcun modo. Per eliminare la possibile compressione dell'addome e per facilitare la digestione e l'assimilazione si raccomanda di non utilizzare il marsupio per circa 30 minuti dopo l'allattamento. Il marsupio deve essere indossato in maniera tale che il bambino possa muovere la testa senza premere la sua faccia sul tuo corpo. Quando utilizzi il poggiatesta assicurati che il poggiatesta NON copra completamente il viso del bambino e controlla regolarmente il tuo bambino. Assicurati che vi sia un'apertura sufficiente che permetta il passaggio dell'aria. Assicurati che le dita del bambino non rimangano intrappolate nell'apertura della fibbia o nella fessura perché potrebbe causare danni al bambino. Aggancia sempre in maniera appropriata le cinghie quando il marsupio non viene utilizzato. Tieni il marsupio lontano dai bambini quando non viene utilizzato. Prima di ogni utilizzo verificate che tutte le fibbie, i ganci, le cinghie e le regolazioni siano stati assicurati. Ispeziona regolarmente il marsupio e il cuscino bebè per eventuali segni di usura e danni. Non utilizzare mai il marsupio o il cuscino bebè se è in qualche modo danneggiato. Prima dell'uso verificare la presenza di cuciture strappate, cinghie lacerate o tessuti e dispositivi di fissaggio danneggiati. Durante l'uso controllare regolarmente cinghie e fibbie per assicurarsi che la tensione e il posizionamento siano corretti. Utilizzate la posizione fronte strada, sulla schiena o su un fianco soltanto quando il bambino sostiene da solo la testa ed il collo. Vi sconsigliamo di cambiare posizione quando il bambino si trova nel marsupio. Estrarre il bimbo prima di cambiare la posizione del marsupio. Per evitare incidenti quando si impara a posizionare il bambino nel marsupio fate le prove su un letto o su una superficie morbida con l'assistenza di un altro adulto. Se possibile, indossate e togliete il marsupio vicino ad una superficie sicura dove poggiare il bambino e in un posto sicuro. Presta particolare attenzione quando il bambino viene portato sulla schiena. Per i bambini più piccoli o per gli adulti con un tronco lungo, occorre indossare la cintura ventrale in una posizione più in alto sul corpo, così la testa del bambino è posizionata sufficientemente vicina per essere baciata quando si usa la posizione frontale. Il marsupio ed il cuscino bebè non devono essere utilizzati fino a quando il portatore non ha compreso le istruzioni e le caratteristiche di sicurezza e si trova a proprio agio e comodo ad usare il marsupio e il cuscino bebè. Questo marsupio è indicato per l'uso da parte di adulti sani. Come regola generale un individuo in buona salute dovrebbe essere in grado di portare il 20% del proprio peso corporeo nella tradizionale struttura a zaino. Il marsupio è sconsigliato per le persone affette da problemi di salute che possano interferire con l'utilizzo sicuro del prodotto. Se la persona che utilizza il marsupio dovesse manifestare problemi alle spalle o alla schiena, ne interompa l'utilizzo e consulti un medico qualificato. Interrompere l'uso del marsupio e/o del cuscino bebè per un periodo di tempo se il bambino mostra segni di disagio quando viene portato fino a quando il bambino non mostra più disagio. Contattare il servizio clienti Ergobaby per ulteriore assistenza se necessario. Per le istruzioni video e ulteriori consigli visitate il sito web www.ergobaby.com (soltanto in lingua inglese).

PRECAUZIONI D'USO E ISTRUZIONI SPECIFICHE PER IL CUSCINO BEBÈ ERGOBABY™

La posizione delle gambe del neonato nel cuscino bebè cambia con la crescita del bambino: il cuscino bebè sosterrà le cosce del neonato in posizione a ranochia, con le ginocchia al livello dell'ombelico e le gambe che scendono ai lati del cuscino bebè dentro il marsupio. Crescendo le ginocchia si abbasseranno ma resteranno sempre più in alto rispetto alle anche e le gambe penzoleranno fuori dal cuscino bebè e dal marsupio. Assicurare il corretto posizionamento del neonato nel prodotto, comprese le gambe. La posizione del neonato deve essere controllata regolarmente per assicurarsi che sia posizionato correttamente nel marsupio, al centro, con le gambe nella posizione a ranochia, la testa eretta e non pendente verso il basso o di lato. Utilizza i bottoni a pressione interni in cima al cuscino bebè (imbottitura per il sostegno della testa e del collo) per una maggiore aderenza e un miglior sostegno per il tuo neonato. Quando il bambino cresce ed inizia a sostenere la testa per alcuni momenti e a girarla da una parte all'altra potrai iniziare ad usare i bottoni a pressione esterni. Ciò avviene disolto intorno alle 6 settimane. Una volta che il bambino supera i 5,5 kg di peso E sostiene da solo la testa e il collo, è possibile smettere di usare il cuscino bebè. Ciò avviene intorno ai 4 mesi. Controllare che le vie aeree del neonato siano libere e che stia respirando normalmente TUTTO IL TEMPO. Il mento del neonato non deve MAI poggiare sul petto perché così restano parzialmente chiuse le sue vie aeree. Sotto il mento del neonato devono poter passare almeno due dita. Occorre controllare regolarmente le braccia, le gambe e i piedi del neonato quando si trova nel marsupio per verificare che non siano bloccati in alcun modo. I neonati prematuri, i neonati con problemi respiratori e i bambini sotto 4 mesi sono a maggior rischio di soffocamento. Il cuscino bebè non va utilizzato da sdraiati o in posizione reclinata e fuori dal marsupio. I riferimenti alle età espresse in mesi sono solo linee guida generali e lo sviluppo di ciascun bambino è diverso. Verifica che il tuo bambino soddisfi i requisiti specifici d'uso. Inoltre, il marsupio non può essere usato con bambini di peso inferiore ai 3,2 kg.

Esclusione di responsabilità: Ergobaby™ utilizza colori della migliore qualità e sicurezza possibile per assicurarsi che il prodotto conservi il proprio colore e non contiene prodotti chimici dannosi. C'è sempre la possibilità che i colori sbiadiscano con il lavaggio. Ergobaby non è responsabile della perdita di colore dovuta a lavaggio.

Garanzia: Per informazioni sulla nostra garanzia, consultare Ergobaby.com. Ergo Baby Carrier Inc. garantisce i propri prodotti per i difetti di materiali e di fabbricazione. Siamo attenti a tutti i nostri prodotti e ripariamo, o sostituiamo gratuitamente ogni prodotto Ergobaby™ difettoso, durante i primi 12 mesi dall'acquisto. Per il servizio di garanzia sono necessarie la prova di acquisto e la restituzione del prodotto. Qualora abbiate una richiesta di intervento in garanzia contattate il nostro servizio clienti Ergobaby:

USA: customerservice@ergobaby.com, o +1 888-416-4888.

UE: info@ergobaby.eu, o +49 40 421 065 0

La garanzia non copre i danni causati da uso improprio o da qualsiasi utilizzo del Marsupio non conforme alle istruzioni descritte nel presente manuale. La garanzia non si estende ai Marsupi modificati rispetto alla loro forma originale. Possono esistere diritti di garanzia diversi o aggiuntivi a seconda del paese dell'acquirente. Nella misura in cui le leggi vigenti nella giurisdizione dell'acquirente diritti di garanzia diversi o aggiuntivi, valgono tali garanzie che si sommano ai diritti di garanzia previsti.

LV

SVARĪGA INFORMĀCIJA! SAGĻABĀJIET INSTRUKCIJAS, LAI VELĀK VĀRĒTU TĀS PARĻASĪT.

▲ BRĪDINĀJUMS: IZKRĪŠANAS UN NOSMAKŠANAS RISKS

IZKRĪŠANAS RISKS - Bērns var izkrist caur plato kājas atverī vai no ķengursomas augšējās atveres un (vai) zīdaiņa ieliktnā.

- Pirms katras lietošanas pārlecinieties, ka visas aizdares ir stingri nofiksētas.
- Noliecoties vai ejot, esiet īpaši uzmanīgi.
- Nekad nenoliecoties jostas vietā; salieciet ceļus.

- NELIETOT mazuliem, kuri ir vieglāki par 3,2 kg.
- Izņemot turpmākajā tekstā minēto gadījumu, šo ķengursomu izmantojiet tikai bērniem, kuru svars ir no 5,5 līdz 15 kg.
- Zīdaiņiem, kas sver no 3,2 kg līdz 5,5 kg, izmantojiet Ergobaby™ zīdaiņa ieliktni un šādus zīdaiņus drīkst nesāt tikai nēsāšanas pozīcijā uz vēdera ar sejiņu pret nēsātāju.

• Lai novērstu izkrišanas risku, nodrošiniet, ka jūsu bērns ķengursomā atrodas drošā pozīcijā.

NOSMAKŠANAS RISKS – Bērni līdz 4 mēnešu vecumam šajā somā var nosmakt, ja seja tiek stingri piespiesta nēsātāja ķermenim.

- Izmantojot siksnas, nepiespiediet bērnu pārāk cieši savam ķermenim.
- Atstājiet vietu galviņas kustībām.
- Nodrošiniet, lai bērna seja nekad nekas netraucētu.
- Neļaujiet mazulim gulēt nēsāšanas pozīcijā uz vēdera ar muguru pret nēsātāju.
- Nelietojiet zīdaiņa ieliktna spilvenu nēsāšanas pozīcijā uz vēdera ar muguru pret nēsātāju.

BRĪDINĀJUMS:

- Pastāvīgi novērojiet savu bērnu un nodrošiniet, ka viņa muti un degunu nekas nenosmakt.
- Ja bērns ir dzimis priekšlaicīgi, viņa svars dzimšanas brīdī ir bijis samazināts vai viņam ir īpašas medicīniskās prasības, pirms šī produkta lietošanas konsultējieties ar ārstu.
- Nodrošiniet, ka jūsu bērna zods nesaskaras ar viņa krūtīm, jo tādā gadījumā viņa elpošana var kļūt apgrūtināta, kas var izraisīt nosmakšanu.
- Jūsu līdzsvaru var ietekmēt jūsu un bērna kustības.
- Esiet uzmanīgi, saliecoties vai noliecoties uz priekšu vai uz sāniem.
- Neatļaujiet mazulim ievietot savus pirkstus sprādzēs atverē.
- Nekad neatstājiet bērnu bez uzraudzības, ja viņš var piekļūt Ergobaby™ ķengursomai un (vai) zīdaiņa ieliktnim vai ir tajos ielikts.
- Zīdaiņa ieliktni lietojiet vienīgi nēsāšanas pozīcijā uz vēdera ar sejiņu pret nēsātāju.
- Šī ķengursoma nav piemērota lietošanai sportisku aktivitāšu laikā, piemēram, skrienot, braucot ar velosipēdu, peldot un slēpojot.

PIESĀRDZĪBAS PASĀKUMI, LIETOJOT ERGOBABY™ 360 ĶENGURSOMU:

Pirms mīkstās ķengursomas un zīdaiņa ieliktna salikšanas un izmantošanas izlasiet visu instrukciju. Šo ķengursomu izmantojiet tikai bērniem, kuru svars ir no 5,5 līdz 15 kg. Zīdaiņiem, kas sver no 3,2 kg līdz 5,5 kg, izmantojiet Ergobaby™ zīdaiņa ieliktni un šādus zīdaiņus drīkst nesāt tikai nēsāšanas pozīcijā uz vēdera ar sejiņu pret nēsātāju. Ja zīdaiņis sver vairāk nekā 5,5 kg, bet ir jaunāks par 4 mēnešiem vai stabili netur galvīnu, tad kopā ar ķengursomu jāturpina lietot zīdaiņa ieliktni. Ergobaby™ zīdaiņa ieliktnis ir veidots, lai nodrošinātu atbalstu galvai un kaklam, kā arī jaundzimušā pareizu novietojumu Ergobaby™ ķengursomā. Visus Ergobaby™ zīdaiņa ieliktnus drīkst izmantot tikai ar Ergobaby™ ķengursomām. Zīdaiņa ieliktni ir paredzēti izmantot TIKAI NĒSĀŠANAS POZĪCIJĀ UZ VĒDERA AR SEJIŅU PRET NĒSĀTĀJU. Vispirms pavigrinieties uzlikt ķengursomu bez tajā ielikta zīdaiņa ieliktna. LĪDZ BRĪDĪM, KĀMĒR MAZULIS NEVAR PATS NOTURĒT GALVIŅU, VINAM VAI VINAI JĀSĒZ AR SEJU PRET JUMS. Nekad neatstājiet bērnu bez uzraudzības, ja viņš var piekļūt Ergobaby™ ķengursomai un (vai) zīdaiņa ieliktnim vai ir tajos ielikts. Nekad neizmantojiet šo produktu situācijās, kad aktivitāšu, miegainības vai veselības stāvokļa dēļ ir traucēta līdzsvara vai pārvietošanās spēja. Nekad neizmantojiet šo produktu bērna pārnēsāšanai, veicot darbus, kas saistīti ar karstuma avotu vai ķīmiskām vielām, piemēram, gatavojot ēst vai veicot tīrīšanu. Nekad nenēsājiet mīksto ķengursomu, atrodoties transportlīdzeklī vai vadot to. Esiet piesardzīgi dzerot karstus šķidrumus, lai ķengursomas lietošanas laikā nepieļautu karstā šķidruma izsīkšanos uz mazuli. Kamēr ķengursomā atrodas bērns, nekad neatprādzējiet jostas siksnas. Nepieciešams apzināties, ka, ja mazulis kļūst aktīvāks, palielinās risks, ka mazulis var izkrist no ķengursomas. Ķengursomā vieļāciņu nevar nest vairāk kā vienu bērnu. Bērna zods NEKAD nedrīkst atbalstīties pret bērna krūtīm, jo šī poza daļēji noslēdz bērna elpceļus. Zērn bērna zoda vienmēr jābūt brīvai telpai vismaz divu pirkstu platumā. Nēsātājam VIENMĒR jābūt pārlecinātam, ka bērna elpceļi ir brīvi un ka bērns elpo normāli. Priekšlaicīgi dzimušiem bērniem, bērniem ar elpošanas traucējumiem un zīdaiņiem līdz 4 mēnešu vecumam pastāv lielāks nosmakšanas risks. Pārlecinieties, ka bērns, tai skaitā viņa kājas, somā ir ielikts pareizi. Regulāri pārbaudiet bērna stāvokli, lai pārlecinātos, ka bērns ķengursomā ievietots pareizi - novietots pa vidu ietupienā ar izvērtām kājām un augšup paceltu galvu, un nav noslēdžis uz leju vai sāniem. Ķengursomā ievietot bērnam regulāri jāpārbauda rokas, kājas un pēdas, lai pārlecinātos, ka ķengursoma tās nesaspiež. Pārlecinieties, ka atvere ir pietiekami liela, lai caur to varētu izplūst gaisms. Nodrošiniet, ka mazula pirksti nav iekļuvuši sprādzēs atverē vai spraugā, jo tas var kļūt par mazula savainošanās cēloni. Vienmēr pareizi nostipriniet sprādzes, ja ķengursoma netiek lietota. Neuzglabājiet ķengursomu mazula tuvumā, ja tā netiek lietota. Pirms katras lietošanas pārlecinieties, ka visas sprādzes, slēdzēji, siksnas un regulatori ir stingri nostiprināti. Regulāri pārbaudiet ķengursomu un zīdaiņa ieliktni, lai atklātu jebkādas nolietošanās un bojājumu pazīmes. Nekad nelietojiet ķengursomu vai zīdaiņa ieliktni, ja tie ir kaut kādā veidā bojāti. Pirms katras lietošanas pārbaudiet, vai nav atnūšas šuves, saplēstas siksnas vai audums vai bojātas aizdares. Lietošanas laikā regulāri pārbaudiet siksnas un sprādzes, lai pārlecinātos par to pareizu nospriegojumu un novietojumu. Nēsāšanas pozīciju uz vēdera ar muguru pret nēsātāju, uz muguras un uz gurnu izmantojiet tikai tad, kad bērns stabili tur galviņu. Nemainiet nēsāšanas pozīcijas, bērnam atrodoties ķengursomā. Pirms pozīcijas maiņas izņemiet bērnu no ķengursomas. Lai izvairītos no traumām, mācoties ievietot bērnu ķengursomā, dariet to uz gultas vai uz citas mīksts virsmas ar cita pieaugušā palīdzību. Kad vien tas ir iespējams, uzlieciet un noņemiet ķengursomu tuvu virsmai, uz kuras var droši novietot mazuli, un dariet to drošā vietā. Esiet īpaši piesardzīgi, ja mazulis tiek nēsāts pozīcijā uz muguras. Nēsājot mazākus bērnus vai tad, ja pieaugušais ir gara auguma, ķengursomas jostas siksnas ir jāuzvelk augstāk uz ķermeni, lai mazula galva atrodas pozīcijā, kurā la viegli mazuli noskūpstīti, ja mazulis tiek nēsāts pozīcijā uz vēdera. Ķengursomu un zīdaiņa ieliktni nedrīkst lietot, ja lietotājs nav izlasījis vai neizprot instrukciju un drošības pasākumus,

kā arī, lietojot ķengursomu un zidaina ieliktni, nejutās ērti vai pārliecināti. Ķengursomu paredzēts izmantot tikai veselīem pieaugušajiem. Parasti personai ar labu veselību vajadzētu spēt pārnēsāt 20% no sava ķermeņa svara tradicionāla dizaina mugursomā. Ķengursomu nevajadzētu izmantot personai ar veselības traucējumiem, kas varētu ietekmēt somas lietošanas drošību. Ja personai, kas lieto ķengursomu, rodas sāpes, muguras vai kakla problēmas, pārtrauciet somas lietošanu un konsultējieties ar kvalificētu veselības aprūpes speciālistu. Ja nēsāšanas laikā bērns izrāda diskomforta pazīmes, uz laiku pārtrauciet ķengursomas un (vai) zidaina ieliktna lietošanu; atšāciet to tad, kad nēsāšana bērnam neizraisa diskomfortu. Ja nepieciešama vēl papildu palīdzība, sazinieties ar Ergobaby klientu apkalpošanas dienesta pārstāvi. Lietošanas pamācības video un papildu padomus lūdz, skatiet www.ergobaby.com (tikai angļu valodā).

PIESARDZĪBAS PASĀKUMI, LIETOJOT ERGOBABY™ ZIDAINA IELIKTNI, UN INSTRUKCIJAS, KAS ATTIECINĀMAS UZ TĀ LIETOŠĀNU: Bērnam augot, mainās viņa kāju novietojums zidaina ieliktnī. Zidaina ieliktnis atbalstīs jūsu mazulī augstākus ietupienus ar izvērstām kājām, kurā ceļgalu locītavas atrodas nabas līmenī, un kājņas būs novietotas uz zidaina ieliktna malām ķengursomas iekšpusē. Bērnam augot, ceļgalu locītavas novietosies zemāk, bet joprojām virs gūžu līmeņa, un kājņas būs novietotas ārpus zidaina ieliktna un ķengursomas. Pārliecinieties, ka zidainis, tai skaitā viņa kājas, ieliktnī ir ielikts pareizi. Regulāri pārbaudiet zidaina stāvokli, lai pārliecinātos, ka zidainis zidaina ieliktnī ievietots pareizi – novietots pa vidu ietupienā ar izvērstām kājām un augšup paceltu galvu, un nav noslidējis uz leju vai sāniem. Lietojiet iekšējo aizdares slēdzēju, kas atrodas zidaina ieliktna augšpusē (polsterēts galvas un kakla atbalsts), lai zidaina ieliktnis ciešāk piekļautos jūsu mazulim un tiktu nodrošināts lielāks atbalsts. Kad mazulis augot, viņš sāks galvu uz brīdi patstāvīgi turēt un kustināt no vienas puses uz otru, jums jābūt gataviem aizdares slēdzēju. Tas parasti notiek aptuveni 6 mēnešu vecumā. Tiklīdz bērns sver vairāk nekā 5,5 kg UN pastāvīgi tur galvīnu, zidaina ieliktna izmantošanu var pārtraukt. Tas parasti notiek aptuveni 4 mēnešu vecumā. VIENMĒR pārliecinieties, ka zidaina elpceļi ir brīvi un ka zidainis elpo normāli. Zidaina zods NEKAD nedrīkst atbalstīties pret zidaina krūtīm, jo šī poza daļēji noslēdz zidaina elpceļus. Zem zidaina zoda jābūt brīvai telpai vismaz divu pirkstu platumā. Ķengursomā ievietotam zidainim regulāri jāpārbauda rokas, kājas un pēdas, lai pārliecinātos, ka ķengursoma tās nesaspiež. Priekšlaicīgi dzimušiem bērniem, bērniem ar elpošanas traucējumiem un zidainiem līdz 4 mēnešu vecumam pastāv lielāks nosmakšanas risks. Zidaina ieliktni nedrīkst lietot gulus vai uz aizmuguri noliekta pozīcijā vai ārpus ķengursomas. Atsauces uz mazulu vecumu mēnešos kalpo tikai kā vispārīgas norādes, jo katra mazulī atšķirīga. Lūdz, pārbaudiet, vai jūsu mazulis atbilst konkrētajām prasībām, kas attiecināmas uz lietošanu. Bez iepriekš minētā, ķengursomu nedrīkst lietot bērniem, kas sver mazāk nekā 3,2 kg.

Atbūna: Ergobaby™ izmanto tikai augstākās kvalitātes un iespējami drošākas krāsas, lai izstrādājumiem tiktu nodrošināta noturīga krāsa, bet tas nesaturētu kaitīgas ķīmiskās vielas. Vienmēr pastāv iespējama, ka krāsas, atkārtoti mazgājot, izbalēs. Ergobaby neuzņemas atbildību par mazgāšanas laikā izbalējušām krāsām.

Garantija: informāciju par garantiju, lūdz, skatiet Ergobaby.com. Ergo Baby Carrier, Inc. garantē, ka tā izstrādājumiem nav ražošanas un materiālu defektu. Mēs uzņemamies atbildību par visiem saviem izstrādājumiem un pirmo 12 mēnešu laikā pēc iegādes bez maksas salabosim vai nomainīsim jebkuru defektīvu Ergobaby™ izstrādājumu. Jāsiglabā pirkuma apliecināšs dokuments un izstrādājums jāatgriež garantijas servīsā. Ja vēlaties pietiekāt garantijas pieprasījumu, lūdz, sazinieties ar Ergobaby klientu apkalpošanas dienestu.

ASV: customerservice@ergobaby.com vai +1 888-416-4888

Europas Savienība: info@ergobaby.eu vai +49 40 421 065 0

Garantija neattiecas uz bojājumiem, kas radušies nepareizas ķengursomas lietošanas rezultātā, vai lietojot ķengursomu neatbilstoši šajās rokasgrāmatā sniegtajām instrukcijām. Garantija neattiecas uz ķengursomu, kurai jebkāda veidā mainīta tās oriģinālā konstrukcija. Pircēja valsts likumdošana var noteikt atšķirīgas vai papildu garantijas tiesības. Garantija tiek piemērota un papildina garantijas tiesības tādā apjomā, kā pircēja valsts likumdošana nosaka atšķirīgas vai papildu garantijas tiesības.

CZ

DŪLĒŽĪTĒ! POKYNY USCHOVEJTE PRO BUDOCÍ NAHLÉDNUTÍ A POUŽITÍ.

▲ UPOZORNĚNÍ: NEBEZPEČÍ PÁDU A UDUŠENÍ

NEBEZPEČÍ PÁDU – Dítě může propadnout širokým otvorem pro nohy nebo z nosítka a/nebo kojenecké vložky.

- Před každým použitím se ujistěte, že jsou všechna zapínání bezpečně zapnuta.
- Krácejte a sklánějte se opatrně.
- Nikdy neohýbejte záda; doporučujeme vám podřepnout si.
- **NEPOUŽÍVEJTE** pro děti s hmotností nižší než 3,2 kg.
- S výjimkou níže uvedeného je toto nosítko vhodné pouze pro děti od 5,5 do 15 kg.
- U dětí o hmotnosti od 3,2 kg do 5,5 kg používejte kojeneckou vložku Ergobaby™, a tyto děti lze nosit jen v přední poloze nošení směřující dovnitř.

- Abyste zabránili nebezpečí pádu, ujistěte se, že vaše dítě bezpečně v nosítku sedí.

NEBEZPEČÍ UDUŠENÍ – U tohoto výrobku hrozí u dětí do 4 měsíců riziko udušení, pokud je jejich obličej přitlačen příliš těsně k vašemu tělu.

- Neupevňujte dítě k vašemu tělu příliš těsně.
- Vytvořte dítěti prostor pro volný pohyb hlavy.
- Dbejte na to, aby po celou dobu nošení neměl obličej dítěte jakoukoli překážku.
- Nedovolte, aby dítě spalo v přední poloze nošení směřující ven.
- Nepoužívejte polštář kojenecké vložky v přední poloze nošení směřující ven.

UPOZORNĚNÍ:

- Neustále své dítě pozorujte a zajistěte, aby jeho ústa a nos nebyly ničím zahrazeny.
- Před použitím doporučujeme: u dětí narozených předčasně, s nízkou porodní váhou a u dětí s horším zdravotním stavem nejprve vyhledat radu od lékaře.
- Zajistěte, aby brada dítěte nespočívala na jeho hrudi, neboť tato poloha může omezit jeho dýchání, což by mohlo vést k udušení.
- Vaše rovnováha může být nepříznivě ovlivněna jak vašim pohybem, tak i pohybem dítěte.
- Buďte opatrní při ohýbání a sklánění dopředu nebo do stran.
- Nedovolte, aby dítě vkládalo své prsty do otvoru spony.
- Nikdy nenechávejte dítě bez dozoru uvnitř nebo s nosítky Ergobaby™ a/nebo kojeneckou vložkou.
- Používejte kojeneckou vložku pouze v přední poloze nošení směřující dovnitř.
- Toto nosítko není vhodné k použití během sportovních aktivit, např. běh, cyklistika, plavání a lyžování.

OPATŘENÍ PRO POUŽITÍ NOSÍTKA ERGOBABY™ 360:

Před sestavením a použitím tohoto měkkého nosítka a kojenecké vložky si přečtěte všechny pokyny. Toto nosítko je vhodné pouze pro děti od 5,5 do 15 kg. U dětí o hmotnosti od 3,2 kg do 5,5 kg používejte kojeneckou vložku Ergobaby™, a tyto děti lze nosit jen v přední poloze nošení směřující dovnitř. Dítěti těžší než 4 měsíce nebo slabší konstituce s neustálym držením hlavičky a krku je nadále potřeba nosit v dětské Ergobaby™ vložce vložené v nosiči. Kojenecká vložka Ergobaby™ je navržena tak, aby zajišťovala podporu hlavy a krku a zajistila, aby váš novorozenec seděl správně v nosítku Ergobaby™. Všechny dětské vaky Ergobaby™ musí být používány zároveň s Ergobaby™ nosičem. Kojenecká vložka je určena POUZE k použití v PŘEDNÍ POLOZE NOŠENÍ SMĚŘUJÍCÍ DOVNITŘ. Zkoušejte si nasazování nosítka před použitím kojenecké vložky s nosičem. DOKUD DÍTĚ NEUDRŽÍ SAMO HLAVU VZHŮRU, MUSÍ BYT POŘÁD NASMĚROVÁNO OBLIČJEM K VÁM. Nikdy nenechávejte dítě bez dozoru uvnitř nebo s nosítky Ergobaby™ a/nebo kojeneckou vložkou. Nikdy tento produkt nepoužívejte, je-li narušena rovnováha či mobilita v důsledku cvičení, ospalosti nebo zdravotního stavu. Nikdy tento produkt nepoužívejte při činnostech jako např. vaření a úklid, které předpokládají vystavení zdrojům tepla nebo chemikáliím. Nikdy nenoste měkké nosítko při řízení motorového vozidla nebo během jízdy v něm. Buďte opatrní při pití horkých nápojů, aby nedošlo k jeho rozlití na dítě při použití nosítka. Nikdy rozepínejte opasek, když je dítě v nosítku. Uvědomte si, že jak se dítě stává aktivnější, hrozí mu větší nebezpečí pádu z nosítek. V dětském nosítku noste pouze jen jedno dítě. Brada dítěte nesmí NIKDY spočívat na hrudi dítěte, neboť se tak částečně blokuje jeho dýchací cesty. Před bradou dítěte je třeba vždy zajistit volný prostor v šířce alespoň dvou prstů. Osoba nesoucí nosítko se musí VŽDY ujistit, že dýchací cesty dítěte jsou volné, a že dítě dýchá normálně za všech okolností. Předčasně narozené děti, děti trpící dýchacími potížemi a děti mladší než 4 měsíce jsou nejvíce vystaveny riziku udušení. Zajistěte správné umístění dítěte do nosítka včetně jeho nožiček. Polohu dítěte je třeba pravidelně kontrolovat, abyste se ujistili, že dítě je správně v nosítku usazeno, řádně uprostřed, s roztaženými nohama ve dřepu a hlavou ve vzpřímené poloze a tak, aby neskouzávalo dolů nebo ke straně. Jakmile je dítě umístěné v nosítku, je nutné pravidelně kontrolovat jeho ruce, nohy a chodidla, zda nejsou nosičem někde příliš sevřeny či přikláceny. Abyste vyloučili možné stlačení břicha a pro lepší trávení a vstřebávání, doporučujeme nepoužívat nosítko přibližně 30 minut po kojení nebo krmení z lahve. Nosítko je třeba nosit tak, aby se dítě mohlo pohybovat hlavou a bez přitisknutí tváře na vaše tělo. Při používání kapucy prosím zajistěte, aby kapucka úplně NEZAKRYVALA tvář dítěte a pravidelně své dítě kontrolujte. Ujistěte se, že existuje dostatek volného prostoru pro průchod vzduchu. Zajistěte, aby se prsty dítěte nezachytily do otvoru nebo mezery spony, neboť by se mohlo zranit. Vždy upevněte spony správně, když se nosítko nepoužívá. Když nosítko nepoužíváte, udržujte jej z dosahu dětí. Před každým použitím zkontrolujte, zda jsou všechny spony, patentky, popruhy a seřizovací prvky bezpečné. Pravidelně nosítko a kojeneckou vložku kontrolujte na jakékoliv známky opotřebení a poškození. Nikdy nosítko a kojeneckou vložku nepoužívejte, pokud jsou jakýmkoli způsobem poškozeny. Před každým použitím zkontrolujte, zda nejsou švy popraskané, popruhy či tkanina natržené a upínací spony poškozené. Během používání pravidelně kontrolujte popruhy a spony, zda jsou správně napnuté a nastavené. Nošení na zádech nebo na boku v přední poloze nošení směřující ven je vhodné jen u dítěte, které dokáže udržet pevně a trvale vztyčenou hlavu. Neměňte polohu nosítka, pokud v něm nesete dítě. Dříve než změníte polohu nosítka, vyndejte dítě ven. Abyste předešli úrazům, až se budete učit vkládat dítě do nosítka, dělejte to nad postelí anebo jiným měkkým povrchem a za pomoci druhé dospělé osoby. Kdykoli je to možné, noste a slevějte nosítko v blízkosti bezpečného povrchu pro dítě a na bezpečném místě. Věnujte zvláštní pozornost tomu, když dítě nosíte v zadní poloze. U menších dětí nebo u dospělých s dlouhým trupem noste pás nosítka výše na těle, aby hlava dítěte byla umístěna dostatečně blízko k polbení, když je v přední poloze nošení. Nosítko a kojenecká vložka se nesmí používat, pokud se uživatel neseznámí s pokyny a bezpečnostními prvky tak, aby jim porozuměl a byl si jistý, jak kojeneckou vložku zodpovědně a náležitě používat. Nosítko je určeno pouze pro používání zdravými dospělými osobami. Všeobecně platí, že zdravý člověk by měl být schopen unést 20 % své vlastní váhy v tradičním rucksaku. Nosítko nesmí používat osoby se zdravotními problémy, které by mohly ovlivnit bezpečné používání výrobku. Pokud se během používání nosítka dostaví zdravotní potíže v oblasti ramene, zad nebo krku, přestaňte nosítko používat a vyhledejte odborného lékaře. Pokud dítě projeví po určité době nošení známky nepohodlí, přerušte používání nosítek a/nebo kojenecké vložky a počkejte, dokud nebude možné dítě opět nosit bez projevů nepohodlí. V případě potřeby se obraťte na zákaznický servis společnosti Ergobaby. Video s pokyny a dalšími radami najdete na stránkách www.ergobaby.com (pouze v angličtině).

OPATŘENÍ PRO POUŽITÍ A POKYNY SPECIFICKÉ PRO KOJENECKOU VLOŽKU ERGOBABY™:

Jak vaše dítě roste, poloha nohou se v dětském vaku mění. Kojenecká vložka bude podporovat stehna novorozence v poloze s roztaženými nohama ve dřepu, kolena v úrovni pupku a nohama spočívajícími na stranách kojenecké vložky uvnitř nosítek. Jak vaše dítě poroste, kolena poklesnou, ale stále budou výše než boky, a nohy budou spočívat vně kojenecké vložky a nosítek. Zkontrolujte správnou polohu dítěte v zařízení, taky polohu jeho nohou. Polohu dítěte je nutné pravidelně kontrolovat, aby sedělo v kojenecké vložce správně, s roztaženými nohama ve dřepu a vzpřímenou hlavou. Hlava nesmí padat dozadu nebo ke straně. Použijte vnitřní nastavení uchopení na horní straně kojenecké vložky (polstrovaná podpora hlavy a krku) pro těsnější upevnění a větší podporu pro vašeho novorozence. Jak dítě poroste a bude umět na několik okamžiků udržet hlavu a otáčet ji ze strany na stranu, můžete začít používat vnější nastavení uchopení. Bude to kolem věku 6 týdnů. Když dítě vyroste, má pevné držení hlavy a krku a váží-li víc než 5,5 kg, můžete dětskou vložku odložit. Je to kolem věku 4 měsíců. VŽDY zkontrolujte, jestli nic nebrání dítěti v dýchání a dítě dýchá normálně. Bradička dítěte nesmí být zatlačena na jeho hrudník, může to ztížit dýchání. Mezi hrudníkem a bradou dítěte by měl být volný prostor šíře nejméně 2 prstu. Ruce, nohy a chodidla dítěte je třeba během nošení pravidelně kontrolovat, aby nebyly sevřeny nosičem. Předčasně narozené děti, děti trpící dýchacími potížemi a děti mladší než 4 měsíce jsou nejvíce vystaveny riziku udušení. Kojenecká vložka se nesmí používat v lehu nebo nakloněné poloze a vně nosítka.

Odkazy na věk dítěte dle měsíce jsou pouze obecná vodítka a vývoj každého dítěte je jiný. Ověřte prosím, že vaše dítě splňuje specifické požadavky pro použití. Nosítko se navíc nesmí používat u dětí o hmotnosti menší jak 3,2 kg.

Opmærksomhed: Společnost Ergobaby™ využívá pouze nejvyšší kvalitu a nejbezpečnější barviva, aby produkt udržoval svou barvu, ale byl bez škodlivých chemikálií. Přesto vždy existuje možnost, že barvy při mytí vyblednou. Ergobaby nemůže nést odpovědnost za vybledlé barvy způsobené praním.

Záruka: Informace o naší záruce najdete na stránkách Ergobaby.com. Společnost Ergo Baby Carrier, Inc. ručí za své výrobky a v případě vad materiálu nebo zpracování, stojíme za všemi svými produkty, které bud bezplatně opravíme nebo vyměníme v průběhu prvních 12 měsíců po nákupu - jedná se pouze o ty výrobky Ergobaby™, které nesou vadu. Vyzádujeme doklad o zakoupení a výrobek je potřebné navrátit záručnímu servisu. Pokud chcete uplatnit nárok na záruku, obraťte se na zákaznický servis Ergobaby:

USA: customerservice@ergobaby.com nebo +1 888-416-4888

EU: info@ergobaby.eu nebo +49 40 421 065 0

Záruka se nevztahuje na poškození způsobené nesprávným používáním nosítka nebo jakýmkoli jiným používáním, které není v souladu s pokyny uvedenými v tomto návodu. Záruka se nevztahuje na nosítka, u kterých byla jakkoliv upravována původní konstrukce. Jiná nebo další záruční práva mohou existovat v jurisdikci kupujícího. V případě, že v rámci zákonů jurisdikce kupujícího existují odlišná nebo doplňující záruční práva, pak budou tato práva uplatněna a budou doplněním záručních práv poskytovaných společností.

DK

VIGTIGT! GEM INSTRUKTIONERNE TIL SENERE OPSLAG OG ANVENDELSE.

⚠ ADVARSEL: FALD- OG KVÆLNINGSFARE

FALDFARE – Baby kan falde igennem en bred benåbning eller ud af bæreselen og/eller babyindsatsen.

- Alle spænder mv. skal kontrolleres før brug.
- Vær særligt opmærksom, når du går eller læner dig frem.
- Bøj aldrig i ryggen; bøj i knæene.
- MÅ IKKE BRUGES til babyer, der vejer mindre end 3,2 kg.
- Med mindre andet er anført nedenfor, brug kun denne vikle til babyer på mellem 5,5 og 15 kg.

Brug Ergobaby™ babyindsatsen til spædbørn, der vejer mellem 3,2 kg og 5,5 kg, og bær dem kun i en indadvendt bæreposition foran.

- For at undgå farer i forbindelse med fald, skal du sørge for at dit barn sidder sikkert i bæreselen.

IKVÆLNINGSFARE – Babyer på under 4 måneder kan kvæles i dette produkt, hvis deres ansigt presses ind mod din krop.

- Stram ikke selen for stramt til om dig selv og baby.
- Sørg for, at der er plads til, at barnet bevæger hovedet.
- Hold altid babys ansigt frit.
- Lad ikke barnet sove i udadvendt bæreposition foran.
- Brug ikke babyindsatsens pude i udadvendt bæreposition foran.

ADVARSEL:

- Hold konstant opsyn med dit barn for at sikre, at intet obstruerer næse og mund.
- Rådspørg en læge eller sundhedspersonalet før du bruger dette produkt til et for tidligt født barn eller et barn med lav fødselsvægt eller sundhedsproblemer.
- Sørg for at dit barns hage ikke hviler på dets bryst, da det kan begrænse vejtrækningen og føre til kvælning.
- Din balance kan blive påvirket negativt af dine og barnets bevægelser.
- Vær forsigtig, når du bøjer eller læner dig fremover eller sidelæns.
- Lad ikke dit barn føre sine fingre ind i et spændes åbning.
- Efterlad aldrig baby uden opsyn i eller med Ergobaby™ bæreselen og/eller babyindsatsen.
- Brug kun babyindsatsens i indadvendt bæreposition foran.
- Denne bæresele er ikke egnet til brug under sportsudøvelser som f.eks. løb, cykling, svømning og skisport.

FORSIGTIGHEDSREGLER I FORBINDELSE MED BRUG AF EN ERGOBABY™ 360 BÆRESELE:

Læs alle anvisninger grundigt før viklen og babyindsatsen samles og tages i brug. Brug kun denne vikle til babyer på mellem 5,5 og 15 kg. Brug Ergobaby™ babyindsatsen til spædbørn, der vejer mellem 3,2 kg og 5,5 kg, og bær dem kun i en indadvendt bæreposition foran. Spædbørn, der vejer over 5,5 kg, men som er under 4 måneder gamle, eller som ikke selv kan holde hovedet, skal forsigtigt bruge Ergobaby™ spædbarnsindsatsen sammen med viklen. Ergobaby™-spædbarnsindsatsen er designet til at give hoved- og nakkestøtte og til at sikre, at dit nyfødte barn sidder korrekt, mens det sidder i Ergobaby™-viklen. Alle typer Ergobaby™-spædbarnsindsatsen må kun anvendes med Ergobaby™-vikler. Babyindsatsen er KUN beregnet til at blive brugt i INDADVENDT BÆREPOSITION FORAN. Øv dig i at lægge viklen på, før du bruger spædbarnsindsatsen sammen med viklen. BARNET SKAL VENDE IND MOD DIG, INDTIL DET KAN HOLDE SIT HOVED SELV. Efterlad aldrig

baby uden opsyn i eller med Ergobaby™ bæreselen og/eller babyindsatsen. Brug aldrig dette produkt, når balancen eller mobiliteten er nedsat på grund af træning, døsighed eller sundhedsproblemer. Brug aldrig dette produkt, når du er i færd med aktiviteter såsom madlavning og rengøring, som indebærer en varmekilde eller udsættelse for kemiske produkter. Brug aldrig en bilad bæresele, når du kører bil eller er passager i en bil. Vær forsigtig, når du drikker varme drikke for at undgå at spilde en varm drik på barnet, når du bruger bæreselen. Du må aldrig løse taljeselen, mens barnet sidder i viklen. Vær opmærksom på, at efterhånden som barnet bliver mere aktivt, så har det større risiko for at falde ud af bæreselen. Børn kun ét barn ad gangen i en bæresele. Barnets hage MÅ ALDRIG hvile på barnets brystkasse, da dette delvist lukker for barnets luftveje. Der skal altid være mindst to fingres bredde luft under barnets hage. Bæreselen skal sikre sig, at barnets luftveje er frie, og at barnet trækker vejret normalt TIL ALLE TIDER. For tidligt fødte spædbørn med vejtrækningsproblemer og spædbørn på under 4 måneder har størst risiko for kvælning. Sørg for at anbringe baby korrekt i produktet, herunder med korrekt benposition. Barnets placering skal kontrolleres regelmæssigt for at sikre, at det sidder rigtigt i bæreselen, hvor det er centreret med benene i frastilling og hovedet oprejst og ikke fældende ned mod brystet eller til siden. Hold jævnlige øje med babys arme, ben og fødder, når han/hun sidder i viklen for at sikre, at de ikke klemmes i viklen. Det frarådes at bruge en bæresele i omkring 30 minutter efter at have puslet barnet eller givet det sutteflaske, for så vidt muligt at undgå at sammenpresse maven og hjælpe med at fordøje og absorbere. Bæreselen skal bæres på en måde, der giver barnet mulighed for at bevæge sit hoved uden at presse ansigtet ind mod din krop. Når du bruger hættlen, skal du sørge for at den IKKE dækker barnets ansigt fuldstændigt og du skal jævnligt holde opsyn med barnet. Sørg for, at der er åbning nok til at luften kan passere igennem. Sørg for at barnets fingre ikke bliver fanget i et spændes åbning, da de kan komme i klemme. Spænd altid spænderne korrekt, når bæreselen ikke bruges. Hold bæreselen udenfor barns rækkevidde, når den ikke bruges. Kontrollér, om alle spænder, trykknapper, stropper og justeringsremme er sikre, før viklen bruges hver gang. Undersøg jævnligt bæreselen og babyindsatsen for tegn på slid og beskadigelser. Brug aldrig en bæresele eller en babyindsats, hvis der er tegn på skader. Kontrollér, om der findes optrævede samme, iturevne stropper eller stof og beskadigede spænder før hver brug. Kontrollér regelmæssigt stropper og spænder, mens viklen bruges for at sikre, at udstyret er spændt korrekt og placeret rigtigt. Udadvendt position foran, ryg- og hoftepositionen må kun bruges, når barnet har en god og vedholdende hoved- og nakkestøtte. Vi anbefaler ikke, at der skiftes bæreposition, mens barnet sidder i viklen. Løft babyen ud af viklen, før du ændrer selens position. Det tilrådes at øve sig i at sætte babyen i viklen over en seng eller et andet blødt underlag med en anden voksen som hjælper for at undgå skader. Du skal så vidt muligt bære og tage bæreselen af i nærheden af en sikker flade, der kan tage imod barnet. Du skal være særligt forsigtig, når barnet bæres på ryggen. For små babyer eller voksne med en lang buste, skal bæreselens mavebælte placeres højere oppe på kroppen, således at barnets hoved er tæt nok på for at få et kys, når bæreselen bæres foran. Bæreselen og babyindsatsen bør ikke anvendes med mindre og bør bruges foran størst anvisningerne og sikkerhedsforanstaltningerne. Følg sig fortløbig med dem og i stand til at anvende bæreselen og babyindsatsen. Denne vikle er kun beregnet til brug for raske voksne. Som tommelfingerregel skal en person med et godt helbred kunne bære 20 % af sin egen kropsvægt i en traditionel rygsækmodel. Viklen må ikke bruges af personer med sundhedsproblemer, som kan compromittere den sikre brug af produktet. Hvis den person, der bruger bæreselen, udvikler skulder-, ryg- eller nakkeproblemer, skal vedkommende straks holde op med at bruge bæreselen og søge kvalificeret lægehjælp. Stands brugen af bæreselen og/eller babyindsatsen, hvis babyen viser tegn på ubehag, når den bæres, og genoptag ikke brugen, før babyen kan bæres uden at vise tegn på ubehag.

Kontakt Ergobabys kundeservice for at få yderligere assistance. På www.ergobaby.com (kun på engelsk) kan du se en instruktionsvideo og få yderligere vejledning. SPECIFIKKE FORSIGTIGHEDSREGLER OG ANVISNINGER FOR ERGOBABY™ BABYINDSATS:

Spædbarnets benposition i babyindsatsen ændres efterhånden, som barnet vokser: Babyindsatsens støtter det nyfødte barns lår i frastilling, hvor knæene er på højde med maveknappen og benene hviler på siden af babyindsatsen inde i bæreselen. Efterhånden som dit barn vokser, vil knæene blive ført ned, men de er stadig højere end hofterne og benene hviler på ydersiden af babyindsatsen og bæreselen. Sørg for at anbringe spædbarnet korrekt i produktet, herunder med korrekt ben-position. Spædbarnets placering skal kontrolleres regelmæssigt for at sikre, at det sidder rigtigt i babyindsatsen. Barnet skal sidde centreret med benene i frastilling og hovedet oprejst, ikke fældende ned på brystet eller ud til siden. Brug den indvendige tryklås foroven på babyindsatsen (polstret hoved- og nakkestøtte) for en mere fast pasform og støtte til din nyfødte baby. Når din baby vokser og begynder at holde sit hoved selv i korte øjeblikke og dreje det fra side til side, kan du starte med at bruge den udvendige tryklås. Det vil typisk være når barnet er omkring 6 uger. Når baby vejer mere end 5,5 kg OG har stærk og selv kan holde hovedet, kan du undlade at bruge spædbarnsindsatsen. Det vil typisk være når barnet er omkring 4 måneder. Sørg for at spædbarnets luftveje altid er frie, og at det trækker vejret normalt HELE TIDEN. Spædbarnets hage MÅ ALDRIG hvile på dets brystkasse, da dette delvist lukker for luftvejene. Der skal altid være mindst to fingres bredde luft under spædbarnets hage. Hold jævnlige øje med spædbarnets arme, ben og fødder, når det sidder i viklen for at sikre, at de ikke klemmes i viklen. For tidligt fødte spædbørn med vejtrækningsproblemer og spædbørn på under 4 måneder har størst risiko for kvælning. Babyindsatsen må ikke bruges i liggende eller inklineret position uden bæreselen. Henvisninger til ældre i forhold til måneder er kun vejledende og alle babyer udvikler sig forskelligt. Kontrollér, at dit barn lever op til de specifikke krav for brug. Bæreselen må desuden ikke anvendes til babyer, der vejer mindre end 3,2 kg.

Ansvarsfraskrivelse: Ergobaby™ bruger kun den sikreste farve af højeste kvalitet for at sikre, at et produkt ikke smitter af, men er fri for skadelige kemikalier. Der er altid en risiko for, at farverne kan bleges ved vask. Ergobaby kan ikke holdes ansvarlig for afblegede farver grundet vask.

Garanti: Se venligst Ergobaby.com for information om garanti. Ergo Baby Carrier, Inc. garanterer for at dets produkter er fri for defekter i materialer og udførelse. Vi garanterer for alle vores produkter, og vi vil enten reparere eller erstatte ethvert defekt Ergobaby™ produkt uden vederlag inden for de første 12 måneder efter købet. Et købsbevis er nødvendigt og produktet skal returneres ved garantiservice. Såfremt du vil fremsætte et krav i henhold til garantien, skal du kontakte Ergobabys kundeservice på:

USA: customerservice@ergobaby.com, eller +1 888-416-4888

EU: info@ergobaby.eu, eller +49 40 421 065 0

Garantien dækker ikke skader påført ved misbrug eller enhver anden brug, der ikke er i overensstemmelse med instruktionerne i denne vejledning. Garantien dækker ikke for bæreseler, der forekommer at være blevet ændret på nogen måde fra dens originale konstruktion. Der kan være tale om anderledes eller yderligere garantiretigheder i køberens retskreds. I det omfang hvor andre eller yderligere garantiretigheder er gældende i køberens retsområde, vil disse yderligere garantier være gældende som et supplement til de udstøtte garantier.

Dôležité! POKYNY USCHOVAJTE PRE BUDÚCE NAHLIADNUTIE a POUZITIE.

▲ UPOZORNENIE: NEBEZPEČIE PÁDU A UDUSENIE

NEBEZPEČENSTVO PÁDU - Dieťa môže z nosiča alebo novorodeneckej vložky dojsť priamo alebo cez veľký otvor na nohy.

- Pred každým použitím sa uistite, že sú všetky zapínania bezpečne zapnuté.
- Kráčajte a skláňajte sa opatrne.
- Nikdy neohýbajte chrbát; doporučujeme vám predkloniť sa do podrepu.
- **NEPOUŽÍVAJTE** pre deti s hmotnosťou menšou ako 3,2 kg.
- Okrem toho ako je uvedené nižšie, tento nosič používajte len u detí s hmotnosťou 5,5 kg až 15 kg.

Pre novorodencov s hmotnosťou 3,2 kg až 5,5 kg použite novorodeneckú vložku pre dojčatá Ergobaby™ a takýto novorodenci dojčatá sa môžu nosiť len v polohe vpredu tvárou k vám.

- Aby ste zabránili nebezpečeniu pádu, uistite sa, že vaše dieťa bezpečne v nosiči sedí.

NEBEZPEČIE UDUSENIA - U tohoto výrobku hrozí u detí do 4 mesiacov riziko udusenía, pokiaľ je ich tvár pritlačená príliš tesne k vášmu telu.

- Neupevňujte dieťa k vášmu telu príliš tesne.
- Vytvorte dieťaťu priestor pre voľný pohyb hlavy.
- Dbajte na to, aby po celú dobu nosenia nemala tvár dieťaťa akúkoľvek prekážku.
- Nedopusťte, aby dieťa zaspalo v polohe vpredu s tvárou dopredu.
- Ak dieťa nesiete vpredu s tvárou dopredu, vo novorodeneckej vložke pre dojčatá nepoužívajte vankúš.

UPOZORNENIE:

- Neustále svoje dieťa pozorujte a zaisťte, aby jeho ústa a nos neboli ničím zahradené.
- Pred použitím doporučujeme: u detí narodených predčasne, s nízkou pôrodnou váhou a u detí s horším zdravotným stavom najskôr vyhľadať radu od lekára.
- Zabezpečte, aby brada dieťaťa nespočívala na jeho hrudi, pretože táto poloha môže obmedziť jeho dýchanie, čo by mohlo viesť k uduseniu.
- Vaša rovnováha môže byť nepriaznivo ovplyvnená ako vašim pohybom, tak i pohybom dieťaťa.
- Budte opatrní pri ohýbaní a skláňaní dopredu alebo do strán.
- Nedovoľte, aby dieťa vkladalo svoje prsty do otvoru spony.
- Dieťa v nosiči alebo s vložkou pre novorodencov ERGOBABY™ nikdy nenechávajte bez dozoru.
- Novorodeneckú vložku pre dojčatá používajte len v polohe nosenia vpredu tvárou k sebe.
- Tento nosič není vhodný k použitiu počas športových aktivít, napr. beh, cyklistika, plávanie a lyžovanie.

NA ČO SI DÁVAŤ POZOR PRI POUŽÍVANÍ NOSIČA 360 ERGOBABY™:

Pred zostavením a použitím tohoto mäkkého nosiča a novorodeneckej vložky pre dojčatá si prečítajte všetky pokyny k jeho použitiu. Tento nosič používajte len u detičiek s hmotnosťou 5,5 kg až 15 kg. Pre novorodencov s hmotnosťou 3,2 kg až 5,5 kg použite novorodeneckú vložku pre dojčatá Ergobaby™ a takýto novorodenci sa môžu nosiť len v polohe vpredu tvárou k vám. V prípade detí ťažších ako 5,5 kg, ale mladších ako 4 mesiace, či dojčiat bez silného a trvalého držania hlavy a krku, sa musí aj naďalej v spojení s nosičom používať novorodenecká vložka Ergobaby™. Vložka pre novorodencov Ergobaby™ bola navrhnutá na poskytnutie podpory hlavy a krku a zabezpečenie správneho sedenia novorodencov v nosiči Ergobaby™. Všetky novorodenecké vložky novorodencov Ergobaby™ by sa mali používať len s nosičom Ergobaby™. Novorodenecká vložka novorodencov je určená LEN NA NOSENIE VPREDU, S TVÁROU OBRÁTENOU K VÁM. Pred použitím novorodeneckej vložky v spojení s nosičom si vyskúšajte nasadenie nosiča. DO DOBY, NEŽ DIEŤA DOKÁŽE SAMO UDRŽAŤ HLAVU HORE, MUSÍ BYŤ NEUSTÁLE OTOČENÉ TVÁROU K VÁM. Dieťa v nosiči alebo s novorodeneckou vložkou ERGOBABY™ nikdy nenechávajte bez dozoru. Ak je vaša rovnováha alebo mobilita zhoršená v dôsledku cvičenia, ospalosti alebo zdravotného stavu, tento produkt v žiadnom prípade nepoužívajte. Tento produkt nepoužívajte pri činnostiach ako varenie a upratovanie, kde by mohol byť vystavený vplyvu tepla alebo chemikálií. Nikdy nenoste mäkký nosič pri riadení motorového vozidla alebo počas jazdy v ňom. Budte opatrní pri pití horúcich nápojov, aby nedošlo k jeho rozliatiu na dieťa pri použití nosiča. Nikdy nerozopínajte opasok, keď je dieťa v nosiči. Uvedomte si, že ako sa dieťa stáva aktívnejšie, hrozí mu väčšie nebezpečenie pádu z nosiča. V detskom nosiči nosíte iba jedno dieťa. Brada dieťaťa nesmie NIKDY spočívať na hrudi dieťaťa, pretože sa tak čiastočne blokujú dýchacie cesty dieťaťa. Pred bradou dieťaťa je potrebné vždy zaisťiť voľný priestor v šírke ale aspoň dvoch prstov. Osoba nesúca nosič sa musí VŽDY uistiť, že dýchacie cesty dieťaťa sú voľné a že dieťa dýcha normálne za všetkých okolností. Predčasne narodené deti, deti trpiace dýchacími ťažkosťami a deti mladšie než 4 mesiace sú najviac vystavené riziku uduseniu. Zabezpečte správne umiestnenie dieťaťa do nosiča vrátane jeho nožičiek. Polohu dieťaťa je nutné pravidelne kontrolovať, aby ste sa presvedčili, že dieťa v nosiči správne sedí, je v strede s mierne rozkročenými a pokrčenými nohami, hlavu má vo

vzpriamej polohe a nepadá mu dolu ani nabok. Akonáhle je dieťa umiestnené v nosiči, je nutné pravidelne kontrolovať jeho ruky, nohy a chodidlá, či nesiú nosičom niekde príliš zovreté či priškrtené. Aby ste vylúčili možné stlačenie brucha a pre lepšie trávenie a vstrebávanie, doporučujeme nepoužívať nosič približne 30 minút po kojení alebo kŕmení z fľaše. Nosič je potrebné nosiť tak, aby sa dieťa mohlo pohybovať hlavou a bez pritisknutia tváre na vaše telo. Pri používaní kapucne prosím zaisťte, aby kapučňa úplne NEZAKRYVALA tvár dieťaťa a pravidelne svoje dieťa kontrolujte. Uistite sa, že existuje dostatok voľného priestoru pre priechod vzduchu. Zaisťte, aby sa prsty dieťaťa nezachytili do otvoru alebo do medzery spony, pretože by sa mohli zraniť. Vždy upevnite spony správne, keď sa nosič nepoužíva. Keď nosič nepoužívate, udržiajte ho z dosahu detí. Pred každým použitím skontrolujte, či sú všetky spony, patentky, popruhy a nastavovacie prvky bezpečné. Nosič a novorodeneckú vložku pravidelne kontrolujte, či sa na nich nevyskytujú znaky opotrebovania alebo poškodenia. Ak sú nosič alebo vložka pre novorodencov nejakým spôsobom poškodené, nepoužívajte ich. Pred každým použitím skontrolujte, či nie sú švy a popruhy popraskané, či nie je tkanina natrhnutá a uplnacie spony, či nie sú poškodené. Počas používania pravidelne kontrolujte popruhy a spony, či sú správne napanuté a nastavené. Polohu nosenia vpredu tvárou dopredu, na chrbte, alebo na boku používajte, len ak dieťa preukázalo silné a trvalé držanie hlavy a krku. Nemeňte polohu nosiča, pokiaľ v ňom nesiete dieťa. Skôr než zmeníte polohu nosiča, vyberte dieťa von. Aby ste predišli úrazom, až sa budete učiť vkladať dieťa do nosiča, robte to nad posteľou alebo iným mäkkým povrchom a za pomoci druhej dospeléj osoby. Kedykoľvek je to možné, noste a vyzliekajte nosič v blízkosti bezpečného povrchu pre dieťa a na bezpečnom mieste. Venujte zvláštnu pozornosť tomu, keď dieťa nosíte v polohe na chrbte. Pri menších dieťoch alebo dospelých s dlhým trupom, by sa driekový pás mal umiestniť vyššie na tele, aby hlava dieťaťa bola dostatočne blízko na pobozkanie, keď ho nesiete vpredu. Nosič a novorodenecká vložka sa nesmú používať, pokiaľ používateľ nepochopí pokyny a bezpečnostné funkcie, nebude si dôverovať a nebude si istý jej používaním. Nosič je určený len pre používanie zdravými dospelými osobami. Všeobecne platí, že zdravý človek by mal byť schopný uniesť 20 % svojej vlastnej váhy v tradičnom rucksaku. Nosič nesmú používať osoby so zdravotnými problémami, ktoré by mohli ovplyvniť bezpečné používanie výrobku. Ak sa počas používania nosiča dostavia zdravotné ťažkosti v oblasti ramena, chrbta alebo krku, prestaňte nosič používať a vyhľadajte odborného lekára. Ak bábätko po určitom čase nosenia prejaví známky nepohodlia, prestaňte používať nosič a/alebo novorodeneckú vložku, pokiaľ ho znovu nebude možné nosiť bez prejavu nepohodlia. V prípade potreby sa obráťte na zákaznický servis spoločnosti Ergobaby. Video s pokynmi a ďalšími radami nájdete na stránkach www.ergobaby.com (iba v angličtine).

NA ČO SI DÁVAŤ POZOR A POKYNY PRE POUŽÍVANIE VLOŽKY PRE DOJČATÁ ERGOBABY™:

Poloha nožičiek novorodencov vo v novorodeneckej vložke sa s rastom vášho dieťaťa zmení. Vložka pre dojčatá podopiera stehná vášho novorodencov s mierne rozkročenými a pokrčenými nohami, s kolienami na úrovni pupka a nohami spočívajúcimi na stranách novorodeneckej vložky v nosiči. Ako bude vaše dieťa rásť, kolenná bude mať nižšie, ale aj tak vyššie ako bedrá a nohy mu budú odpočívať vyššie na tele, aby hlava dieťaťa bola dostatočne blízko na pobozkanie, keď ho nesiete vpredu. Nosič a novorodenecká vložka sa nesmú používať, pokiaľ používateľ nepochopí pokyny a bezpečnostné funkcie, nebude si dôverovať a nebude si istý jej používaním. Nosič je určený len pre používanie zdravými dospelými osobami. Všeobecne platí, že zdravý človek by mal byť schopný uniesť 20 % svojej vlastnej váhy v tradičnom rucksaku. Nosič nesmú používať osoby so zdravotnými problémami, ktoré by mohli ovplyvniť bezpečné používanie výrobku. Ak sa počas používania nosiča dostavia zdravotné ťažkosti v oblasti ramena, chrbta alebo krku, prestaňte nosič používať a vyhľadajte odborného lekára. Ak bábätko po určitom čase nosenia prejaví známky nepohodlia, prestaňte používať nosič a/alebo novorodeneckú vložku, pokiaľ ho znovu nebude možné nosiť bez prejavu nepohodlia. V prípade potreby sa obráťte na zákaznický servis spoločnosti Ergobaby. Video s pokynmi a ďalšími radami nájdete na stránkach www.ergobaby.com (iba v angličtine).

Odkazy na vek dieťaťa podľa mesiaca sú iba všeobecné informácie a vývoj každého dieťaťa je iný. Skontrolujte, či vaše dieťa spĺňa špecifické požiadavky na používanie nosiča. Okrem toho sa nosič nesmie používať pre deti s hmotnosťou nižšou ako 3,2 kg. **Upozornenie:** Spoločnosť Ergobaby™ využíva iba najvyššiu kvalitu a najbezpečnejšie farbivá, aby produkt udržoval svoju farbu, ale bol bez škodlivých chemikálií. Napriek tomu vždy existuje možnosť, že farvy pri prani vyblednú. Ergobaby nemôže zodpovednosť za vyblednuté farby spôsobené praním.

Záruka: Informácie o našich zárukách nájdete na stránkach Ergobaby.com. Spoločnosť Ergo Baby Carrier, Inc. ručí za svoje výrobky a v prípade väd materiálu alebo spracovaní, stojíme za všetkými svojimi produktmi, ktoré budú bezplatne opravené alebo vymenené v priebehu prvých 12 mesiacov po nákupe - jedná sa iba o tie výrobky Ergobaby™, ktoré nesú vadu. Vyžadujeme doklad o zakúpení a výrobok je potrebné navrátiť záručnému servisu. Pokiaľ chcete uplatniť nárok na záruku, obráťte sa na zákaznický servis Ergobaby:

USA: customerservice@ergobaby.com alebo +1 888-416-4888

EU: info@ergobaby.eu alebo +49 40 421 065 0

Záruka se nevztahuje na poškodenie spôsobené nesprávnym používaním nosiča alebo akýmkoľvek iným používaním, ktoré nieje v súlade s pokynmi uvedenými v tomto návode. Záruka sa nevztahuje na nosiče, u ktorých bola akákoľvek upravená pôvodná konštrukcia. Iné alebo ďalšie záručné práva môžu existovať v práve kupujúceho. V prípade, že v rámci zákonov práva kupujúceho existujú odlišné alebo doplnujúce záručné práva, tak budú tieto práva uplatnené a budú doplnením záručných práv poskytovaných spoločnosťou.

ΣΗΜΑΝΤΙΚΟ! ΦΥΛΑΞΤΕ ΤΙΣ ΟΔΗΓΙΕΣ ΓΙΑ ΜΕΛΛΟΝΤΙΚΗ ΑΝΑΦΟΡΑ ΚΑΙ ΧΡΗΣΗ.

▲ ΠΡΟΣΟΧΗ: ΚΙΝΔΥΝΟΣ ΠΤΩΣΗΣ ΚΑΙ ΑΣΦΥΞΙΑΣ

ΚΙΝΔΥΝΟΣ ΠΤΩΣΗΣ – Το μωρό μπορεί να γλιστρήσει μέσα από ένα μεγάλο άνοιγμα για τα πόδια ή να πέσει έξω από τον μάρσιπο και/ή τη Νεογνική Υποστήριξη.

- Πριν κάθε χρήση, βεβαιωθείτε ότι όλοι οι συνδετήρες είναι ασφαλείς.
- Προσέχετε ειδικά όταν σκύβετε ή περπατάτε.
- Μη σκύβετε στη μέση, λυγίζετε με τα γόνατα.
- ΜΗΝ ΧΡΗΣΙΜΟΠΟΙΕΙΤΕ για μωρά που ζυγίζουν λιγότερο από 3,2 κιλά.

- Εκτός από ότι σημειώνεται παρακάτω, χρησιμοποιήστε αυτόν τον μάρσιπο μόνο για μωρά βάρους 5,5 – 15 κιλών. Για μωρά βάρους 3,2 – 5,5 κιλών χρησιμοποιήστε τη Νεογνική Υποστήριξη Ergobaby™ Infant Insert και αυτά τα μωρά πρέπει να μεταφερθούν μόνο μπροστά με φορά προς το γονί.

- Για την πρόληψη των κινδύνων από την πτώση, βεβαιωθείτε ότι το παιδί σας είναι σωστά τοποθετημένο στο μάρσιπο. ΚΙΝΔΥΝΟΣ ΑΣΦΥΞΙΑΣ – Μωρά ηλικίας κάτω των 4 μηνών μπορούν να πάθουν ασφυξία αν το πρόσωπό τους πιεστεί πάρα πολύ πάνω στο σώμα σας.

- Μην δένετε το μωρό πολύ σφιχτά πάνω στο σώμα σας.

- Αφήστε χώρο για τις κινήσεις του κεφαλιού.

- Φροντίστε να ελέγχετε ανά τακτά διαστήματα ότι το πρόσωπο του μωρού είναι ελεύθερο από κάθε τι που θα δημιουργούσε δυσχέρειες στην αναπνοή.

- Μην αφήνετε το μωρό να κοιμηθεί μπροστά με φορά προς τα έξω.

- Μην χρησιμοποιείτε το μαξιλάρι της Νεογνικής Υποστήριξης στη θέση μεταφοράς μπροστά με φορά προς τα έξω.

ΠΡΟΣΟΧΗ:

- Παρακολουθείτε συνεχώς το παιδί σας και βεβαιωθείτε ότι το στόμα και τη μύτη είναι ανεμπόδιση.

- Για πρόωρα βρέφη, για μωρά με χαμηλό βάρος στη γέννηση και παιδιά με προβλήματα υγείας, ζητήστε συμβουλές από έναν επαγγελματία υγείας πριν χρησιμοποιήσετε αυτό το προϊόν.

- Βεβαιωθείτε ότι το πηγουνάκι του παιδιού σας δεν επαναπαύεται στο στήθος του όπως μπορεί να περιοριστεί η αναπνοή του, η οποία περίπτωση θα μπορούσε να οδηγήσει σε ασφυξία.

- Η ισορροπία σας μπορεί να επηρεαστεί από τις κινήσεις σας και εκείνες του παιδιού σας.

- Προσέχετε όταν σκύβετε ή γέρνετε προς τα μπρος ή προς τα πλάγια.

- Μην αφήνετε το μωρό να βάλει τα δάχτυλά του σε ένα άνοιγμα αγκράφας.

- Μην αφήνετε ποτέ το βρέφος αφύλακτο στο μάρσιπο Ergobaby™ και/ή στην Νεογνική Υποστήριξη.

- Χρησιμοποιείτε μόνο την Νεογνική Υποστήριξη στη θέση μεταφοράς μπροστά κοιτάζοντας προς το γονί.

- Αυτός ο μάρσιπος δεν είναι κατάλληλος για χρήση κατά τη διάρκεια αθλητικών δραστηριοτήτων, π.χ. τρέξιμο,

ποδηλασία, κολύμβηση και οκι.

ΠΡΟΦΥΛΑΞΕΙΣ ΚΑΤΑ ΤΗ ΧΡΗΣΗ ΤΟΥ ΜΑΡΣΙΠΟΥ ERGOBABY™ 360 CARRIER:

Διαβάστε όλες τις οδηγίες πριν την συναρμολόγηση και χρήση του μαλακού μάρσιπου και της νεογνικής υποστήριξης. Χρησιμοποιήστε αυτόν τον μάρσιπο μόνο για μωρά βάρους 5,5 – 15 κιλών. Για μωρά βάρους 3,2 – 5,5 κιλών χρησιμοποιήστε τη Νεογνική Υποστήριξη Ergobaby™ Infant Insert και αυτά τα μωρά πρέπει να μεταφερθούν μόνο μπροστά με φορά προς το γονί. Βρέφη άνω των 5,5 κιλών αλλά ηλικίας κάτω των 4 μηνών ή βρέφη που δεν έχουν αναπτύξει σταθερό έλεγχο του κεφαλιού και του αυχένα τους πρέπει να συνεχίσουν να χρησιμοποιούν την Νεογνική Υποστήριξη Ergobaby™ Infant Insert σε συνδυασμό με τον μάρσιπο. Η Νεογνική Υποστήριξη Ergobaby™ Infant Insert είναι σχεδιασμένη για να παρέχει υποστήριξη του κεφαλιού και του αυχένα του βρέφους και να διασφαλίζει ότι το νεογέννητό σας κλάβεται σωστά ενώ παραμένει στον μάρσιπο Ergobaby™ Carrier. Όλες οι Νεογνικές Υποστήριξεις Ergobaby™ Infant Inserts θα πρέπει να χρησιμοποιούνται μόνο με μάρσιπους Ergobaby™ Carriers. Η Νεογνική Υποστήριξη πρέπει να χρησιμοποιείται ΜΟΝΟ για μεταφορά του βρέφους ΜΠΡΟΣΤΑ ΜΕ ΦΟΡΑ ΠΡΟΣ ΤΟ ΓΟΝΙΟ. Εξασκηθείτε στη χρήση του μάρσιπου πριν να χρησιμοποιήσετε την Νεογνική Υποστήριξη σε συνδυασμό με τον μάρσιπο. ΤΟ ΜΩΡΟ ΠΡΕΠΕΙ ΝΑ ΣΑΣ ΚΟΙΤΑΕΙ ΕΩΣ ΣΤΟΥ ΜΠΟΡΕΣΕΙ ΝΑ ΣΤΗΡΕΙ ΜΟΝΟ ΤΟΥ ΤΟ ΚΕΦΑΛΙ. Μην αφήνετε ποτέ το βρέφος αφύλακτο στο μάρσιπο Ergobaby™ και/ή στην Νεογνική Υποστήριξη. Ποτέ μην χρησιμοποιείτε αυτό το προϊόν στην περίπτωση που είναι μειωμένη η ισορροπία ή η κινητικότητα λόγω άσκησης, υπηλίας ή παθολογικών καταστάσεων. Μην χρησιμοποιείτε ποτέ αυτό το προϊόν κατά τη διάρκεια δραστηριοτήτων όπως το μαγεύραμα και το καθάρισμα που έχουν να κάνουν με θερμότητα ή έκθεση σε χημικές ουσίες. Ποτέ μην χρησιμοποιείτε έναν μαλακό μάρσιπο ενώ οδηγείτε ή όταν είστε επιβάτης σε όχημα. Να είστε προσεκτικοί όταν πίνετε ένα ζεστό ρόφημα για να μη χυθεί πάνω στο μωρό, ενώ χρησιμοποιείτε το μάρσιπο. Ποτέ να μη ξεκομψώνετε τη ζώνη στη μέση σας, όσο το βρέφος σας είναι ακόμη στο μάρσιπο. Θα πρέπει να γνωρίζετε ότι όσο γίνεται πιο ενεργό το μωρό, το παιδί έχει περισσότερο κίνδυνο πτώσης από το μάρσιπο. Μεταφέρετε ένα παιδί με τη σειρά στο μάρσιπο. Το μωρό ΔΕΝ θα πρέπει να είναι σκυμμένο, με το πηγουνάκι του προς το στήθος του, γιατί αυτή η στάση εν μέρει κλείνει τις διόδους του αέρα του μωρού. Θα πρέπει πάντα να υπάρχει περιθώριο κάτω από το πηγουνάκι του μωρού, με πλάτος τουλάχιστον δύο δάκτυλα. Το άτομο που φοράει το μάρσιπο θα πρέπει να είναι σίγουρο ότι η αναπνευστική οδός του μωρού είναι ελεύθερη και ότι το μωρό αναπνέει φυσιολογικά ΚΑΘΕ ΣΤΙΓΜΗ. Τα πρόωρα βρέφη, τα βρέφη με αναπνευστικά προβλήματα και τα βρέφη κάτω των 4 μηνών διατρέχουν τον μεγαλύτερο κίνδυνο ασφυξίας. Διασφαλίστε τη σωστή τοποθέτηση του μωρού στο προϊόν συμπεριλαμβανομένης της σωστής τοποθέτησης των ποδιών. Η θέση του μωρού θα πρέπει να ελέγχεται τακτικά για να βεβαιωθείτε ότι το μωρό έχει τοποθετηθεί σωστά στον μάρσιπο, στο κέντρο με τα πόδια με στάση βραχάου και το κεφάλι σε όρθια θέση και όχι να κρέμεται προς τα κάτω ή το πλάι. Τα χεράκια και τα ποδαράκια του μωρού θα πρέπει να ελέγχονται τακτικά όταν είναι στον μάρσιπο για να διασφαλιστεί ότι δεν πιέζονται από τον μάρσιπο. Προκειμένου να εξαλειφθούν πιθανές συμπίεσεις της κοιλιάς και να βοηθήσει στην πύση και την απορρόφηση, δεν συνιστάται η χρήση ενός μάρσιπου για περίπου 30 λεπτά μετά το νησνητικό ή το τάισμα με μπιμπερό. Ο μάρσιπος πρέπει να φορεθεί με τέτοιο τρόπο που ένα μωρό μπορεί να κινήσει το κεφάλι του χωρίς να πιέσει το πρόσωπό του πάνω στο σώμα σας. Όταν χρησιμοποιείτε τη κουκούλα, βεβαιωθείτε ότι η κουκούλα που ΔΕΝ καλύπτει πλήρως το πρόσωπο του μωρού και να ελέγξετε το μωρό σας τακτικά. Βεβαιωθείτε ότι υπάρχει αρκετό άνοιγμα για τον αέρα να περάσει μέσα. Βεβαιωθείτε ότι τα δάχτυλα του μωρού δεν αλείωνται σε ένα άνοιγμα αγκράφας ή σε κενό, καθώς αυτό μπορεί να προκαλέσει τραυματισμό στο μωρό. Δένετε πάντα σωστά τις αγκράφες όταν δεν χρησιμοποιείτε το μάρσιπο. Κρατήστε το μάρσιπο μακριά από τα παιδιά όταν δεν το χρησιμοποιείτε. Βεβαιωθείτε ότι όλες οι κόπτες, τα κομψώματα, οι ψάντες και οι προσαρμογές είναι ασφαλείς πριν από κάθε χρήση. Επιθεωρείτε τακτικά το μάρσιπο και την νεογνική υποστήριξη για σημάδια φθοράς και ζημιών. Μην χρησιμοποιείτε ποτέ ένα μάρσιπο ή μια νεογνική υποστήριξη εάν παρουσιάσει οποιαδήποτε ζημία. Πριν από κάθε χρήση, ελέγχετε ότι δεν υπάρχουν ζημιωμένες ραφές, σκισμένοι ιμάντες ή υφάσματα, και συνδέτικά στοιχεία που δεν λειτουργούν σωστά. Ελέγχετε τακτικά τους ιμάντες και τις κόπτες ενώ είναι σε χρήση για να βεβαιωθείτε ότι έχουν την σωστή τάση και εφαρμογή. Χρησιμοποιήστε μόνο την θέση μεταφοράς μπροστά κοιτάζοντας προς τα έξω, πίσω στην πλάτη ή στο πλάι στο ύψος του γοφού όταν το μωρό έχει αναπτύξει σταθερό έλεγχο του κεφαλιού και του αυχένα του. Μην αλλάζετε θέσεις μεταφοράς ενώ το μωρό σας βρίσκεται στον μάρσιπο. Βγάλτε το μωρό από τον μάρσιπο, πριν να αλλάξετε τη θέση του μάρσιπου. Προς αποφυγή τραυματισμού όταν πρώτο-μαβαίνετε να τοποθετείτε το βρέφος στο μάρσιπο, κινάτε το πάνω από κρεβάτι ή από άλλη μαλακή επιφάνεια και με τη βοήθεια τρίτου προσώπου.

Όποτε μπορείτε, φοράτε και αφαιρείτε το μάρσιπο κοντά σε μια ασφαλή επιφάνεια υποδοχής για το μωρό και σε ασφαλές μέρος. Προσέξτε ιδιαίτερα όταν ένα μωρό μεταφέρεται στην πλάτη. Για τα μικρότερα μωρά ή για ενήλικες με μακρύ κορμί, να φοράτε τη ζώνη μέσης του μάρσιπου υψηλότερα στο σώμα έτσι ώστε το κεφάλι του μωρού να είναι τοποθετημένο αρκετά κοντά για να το φιλήσετε όταν το μεταφέρετε στη μπροστινή θέση. Ο μάρσιπος και η νεογνική υποστήριξη δεν θα πρέπει να χρησιμοποιούνται ποτέ μόνο όταν ο χρήστης κατανοήσει τις οδηγίες και τα χαρακτηριστικά ασφαλείας και είναι σίγουρος και χωρίς αμφιβολίες όσον αφορά τη χρήση του μάρσιπου και της νεογνικής υποστήριξης. Αυτός ο μάρσιπος προορίζεται για χρήση από υγιείς ενήλικες ΜΟΝΟ. Κατά γενικό κανόνα, ένα άτομο με καλή υγεία θα πρέπει να είναι σε θέση να μεταφέρει. Ο μάρσιπος δεν θα πρέπει να χρησιμοποιηθεί από ένα άτομο με προβλήματα υγείας που μπορεί να επηρεάσουν την ασφαλή χρήση του προϊόντος. Εάν το άτομο που χρησιμοποιεί τον μάρσιπο εμφανίσει προβλήματα στην πλάτη, τους ώμους ή τον αυχένα, σταματήστε την χρήση του και συμβουλευτείτε έναν γιατρό. Σταματήστε τη χρήση του μάρσιπου και της νεογνικής υποστήριξης αν το μωρό εμφανίσει σημάδια δυσφορίας κατά την μεταφορά του για ένα χρονικό διάστημα μέχρις ότου το μωρό να μπορεί να μεταφερθεί χωρίς να εκφράζει κάποια δυσφορία.

Επικοινωνήστε με τον εκπρόσωπο της Υπηρεσίας Εξυπηρέτησης Πελατών της Ergobaby για επιπλέον υποστήριξη εάν την χρειαστείτε. Για εκπαιδευτικό βίντεο και επιπλέον συμβουλές, παρακαλούμε επισκεφθείτε την ιστοσελίδα www.ergobaby.com (μόνο στα Αγγλικά).

ΠΡΟΦΥΛΑΞΕΙΣ ΚΑΤΑ ΤΗ ΧΡΗΣΗ ΚΑΙ ΟΔΗΓΙΕΣ ΕΙΔΙΚΕΣ ΓΙΑ ΤΗΝ ΝΕΟΓΝΙΚΗ ΥΠΟΣΤΗΡΙΞΗ ERGOBABY™ INFANT INSERT:

Η θέση των ποδιών του βρέφους στην Νεογνική Υποστήριξη θα αλλάξει καθώς θα μεγαλώνει το μωρό σας. Η νεογνική υποστήριξη θα υποστηρίξει τα ποιά του μωρού σας σε στάση βραχάου, τα γόνατα στο ύψος του αφαλού και τα πόδια που ξεκουράζονται στα πλάγια της νεογνικής υποστήριξης μέσα στο μάρσιπο. Καθώς το βρέφος μεγαλώνει, τα γόνατα θα χαμηλώσουν αλλά θα είναι ακόμη υψηλότερα σε σχέση με τους γοφούς, και τα πόδια θα είναι έξω από την νεογνική υποστήριξη και το μάρσιπο. Διασφαλίστε τη σωστή τοποθέτηση του βρέφους στο προϊόν συμπεριλαμβανομένης της σωστής τοποθέτησης των ποδιών. Η θέση του βρέφους θα πρέπει να ελέγχεται τακτικά για να βεβαιωθείτε ότι το βρέφος έχει τοποθετηθεί σωστά στην Νεογνική Υποστήριξη, στο κέντρο με τα πόδια με στάση βραχάου και το κεφάλι σε όρθια θέση και όχι να κρέμεται προς τα κάτω ή το πλάι. Χρησιμοποιείτε τα εξωτερικά κομψώματα τοποθετημένα στο άνω μέρος της νεογνικής υποστήριξης (επενδεδυμένη υποστήριξη του κεφαλιού και του αυχένα) για να ταιριάζει σφιχτά και να παρέχει μεγαλύτερη υποστήριξη στο νεογέννητό σας. Καθώς το μωρό μεγαλώνει και αρχίζει η αναπνευστική οδός του μωρού να κρατάει το κεφάλι για να λιγα λυμεί και το γυρίζει από άκρη σε άκρη, μπορείτε να αρχίσετε να χρησιμοποιείτε τα εξωτερικά κομψώματα. Αυτό συμβαίνει συνήθως στον 6ο μήνα του βρέφους. Μόλις το μωρό είναι πάνω από 5,5 κιλά ΚΑΙ ταυτόχρονα έχει αναπτύξει άριστα τον έλεγχο του κεφαλιού και του αυχένα του, μπορείτε να σταματήσετε τη χρήση της Νεογνικής Υποστήριξης. Αυτό συμβαίνει συνήθως στον 4ο μήνα του βρέφους. Βεβαιωθείτε ότι η αναπνευστική οδός του βρέφους είναι ελεύθερη και ότι το βρέφος αναπνέει φυσιολογικά ΚΑΘΕ ΣΤΙΓΜΗ. Το βρέφος δεν θα πρέπει να είναι σκυμμένο, με το πηγουνάκι του προς το στήθος του, γιατί αυτή η στάση εν μέρει κλείνει τις διόδους του αέρα του μωρού. Θα πρέπει πάντα να υπάρχει περιθώριο κάτω από το πηγουνάκι του βρέφους, με πλάτος τουλάχιστον δύο δάκτυλα. Τα χεράκια και τα ποδαράκια του βρέφους θα πρέπει να ελέγχονται τακτικά όταν είναι στον μάρσιπο για να διασφαλιστεί ότι δεν πιέζονται από τον μάρσιπο. Τα πρόωρα βρέφη, τα βρέφη με αναπνευστικά προβλήματα και τα βρέφη κάτω των 4 μηνών διατρέχουν τον μεγαλύτερο κίνδυνο ασφυξίας. Η Νεογνική Υποστήριξη δεν πρέπει να χρησιμοποιείται σε ξαπλωμένη θέση και έξω από το μάρσιπο. Οι αναφορές ηλικίας σε μήνες είναι μόνο γενικές κατευθυντήριες γραμμές και η ανάπτυξη κάθε μωρού είναι διαφορετική. Παρακαλώ βεβαιωθείτε ότι το μωρό σας πληροί τις ειδικές απαιτήσεις για τη χρήση. Επιπλέον, ο μάρσιπος δεν είναι κατάλληλος για χρήση με βρέφη βάρους κάτω των 3,2 κιλών.

Αποποίηση ευθύνης: Η Ergobaby™ χρησιμοποιεί μόνο τις πιο ασφαλείς και υψηλής ποιότητας βαφές για να εξασφαλίσει ότι το προϊόν θα διατηρήσει το χρώμα του, αλλά δεν περιέχει βλαβερά χημικά. Πάντα υπάρχει πιθανότητα τα χρώματα να ξεβαρύνονται στα πλώματα. Η Ergobaby δεν μπορεί να θεωρηθεί υπεύθυνη για το ξεθώριασμα των χρωμάτων λόγω πλυσίματος.

Εγγύηση: Για πληροφορίες σχετικά με την εγγύησή μας, δείτε την ιστοσελίδα www.ergobaby.com. Η Ergo Baby Carrier, Inc. προσφέρει εγγύηση στο προϊόντα της έναντι ελαττωμάτων στα υλικά και την εργασία. Προσφέρουμε υποστήριξη για όλα μας τα προϊόντα και επισκευάζουμε ή αντικαθιστούμε, χωρίς χρέωση κατά τους 12 μήνες που ακολουθούν την αγορά, οποιαδήποτε προϊόν Ergobaby™ παρουσιάζει ελάττωμα. Η απόδειξη αγοράς είναι απαραίτητη και τα προϊόντα αυτά πρέπει να επιστραφούν για επισκευή στο πλαίσιο της εγγύησης. Σε περίπτωση που έχετε κάποια απαίτηση στο πλαίσιο της εγγύησης, επικοινωνήστε με την Υπηρεσία Εξυπηρέτησης Πελατών της Ergobaby στο:

Hi!A: customerservice@ergobaby.com, ή +1 888-416-4888

EE: info@ergobaby.eu, ή +49 40 421 065 0

Η εγγύηση δεν επεκτείνεται σε ζημία που προκλήθηκε από κακή χρήση ή οποιαδήποτε χρήση του μάρσιπου που δεν είναι σύμφωνα με τις οδηγίες που αναγράφονται σε αυτό το εγχειρίδιο. Η εγγύηση δεν επεκτείνεται σε όποιο μάρσιπο έχει τροποποιηθεί από την αρχική του μορφή καθ' οιονδήποτε τρόπο. Στην περιοχή δικαιοδοσίας αγοράς μπορεί να υπάρχουν διαφορετικά ή πρόσθετα δικαιώματα εγγύησης. Εφόσον ο νόμος της περιοχής δικαιοδοσίας αγοράς ορίζει διαφορετικά ή πρόσθετα δικαιώματα εγγύησης, αυτές οι εγγυήσεις θα εφαρμόζονται και θα προσιτάται από δικαιώματα εγγύησης.

SV

VIKTIGT! BEHÅLL INSTRUKTIONERNA FÖR FRAMTIDA REFERENS OCH ANVÄNDNING.

⚠ VARNING: FALL- OCH KVÄVNINGSRISK

FALLRISK – Barnet kan falla genom en bred öppning för benen eller ut ur bärselen och/eller spädbarnsinlägget.

- Försäkra dig om att alla fästen är knäppta och sitter ordentligt innan varje användning.
 - Var särskilt försiktig när du böjer dig eller går.
 - Böj aldrig ryggen; böj knäna istället.
 - ANVÄND INTE för barn som väger mindre än 3,2 kg.
 - Förutom vad som anges nedan, använd endast den här bärselen för barn mellan 5,5 kg och 15 kg.
- Använd Ergobaby™ spädbarnsinlägg för spädbarn som väger mellan 3,2 kg och 5,5 kg. De här spädbarnen får endast bäras i positionen mage inåtriktad.
- För att förhindra risken för att falla, se till att barnet sitter säkert placerad i bärselen.

KVÄVNINGSRISK – Spädbarn under 4 månader kan kvävas i den här produkten om ansiktet pressas tätt mot din kropp.

- Spänn inte fast baby'n för tätt mot din kropp.
- Se till att baby'n har utrymme att röra på huvudet.
- Se till att baby's ansikte aldrig är övertäckt.
- Låt inte barnet sova i positionen mage utåt.
- Använd inte spädbarnsinnläggets kudde i positionen mage utåt.

VARNING:

- Övervaka hela tiden barnet och se till att munnen och näsan är fria.
- För prematurbaby'n och baby'n med låg födelsevikt med medicinska problem sök råd hos sjukvården innan denna produkt används.
- Se till att barnets haka inte vilar på barnets bröst eftersom andningen kan hindras vilket kan leda till kvävning.
- Din balans kan påverkas negativt av dina rörelser och ditt barns rörelser.
- Var försiktig då du böjer dig eller lutar dig framåt eller åt sidan.
- Låt inte baby'n sätta in sina fingrar i ett spänt öppning.
- Lämna aldrig barnet utan uppsikt i eller med Ergobaby™ bärsele och/eller spädbarnsinnlägg.
- Använd endast spädbarnsinnlägget i positionen mage inåtriktad.
- Denna bärsele är inte lämplig för användning under sportaktiviteter, t.ex. jogging, cykling, simning eller skidåkning.

FÖRSIKTIGHETSÅTGÄRDER VID ANVÄNDNING AV ERGOBABY™ 360 BÄRSELE:

Läs igenom alla anvisningar innan du monterar och använder den mjuka bärsele och spädbarnsinnlägget. Använd den här bärsele endast för barn mellan 5,5 kg och 15 kg. Använd Ergobaby™ spädbarnsinnlägg för spädbarn som väger mellan 3,2 kg och 5,5 kg. De här spädbarnen får endast bäras i positionen mage inåtriktad. Spädbarn som väger mer än 5,5 kg, men är yngre än 4 månader eller inte kan lyfta och hålla huvudet stadigt måste fortsätta att använda Ergobaby™ spädbarnsinnlägg tillsammans med bärsele. Ergobaby™ spädbarnsinnlägg är designat för att tillhandahålla stöd för huvud och nacke och att säkerställa att ditt nyfödda barn sitter korrekt i Ergobaby™ bärsele. Alla Ergobaby™ spädbarnsinnlägg får endast användas tillsammans med Ergobaby™ bärsele. Spädbarnsinnlägget är ENDAST avsett att användas i POSITIONEN MAGE INÅTRIKTAD. Öva dig i att ta på dig bärsele innan du använder spädbarnsinnlägget med bärsele. BARNET MÅSTE BÄRAS MED SITT ANSIKTE VÄNT MOT DIG TILLS HAN ELLER HON KAN HÅLLA HUVUDET UPPRÄTT. Lämna aldrig barnet utan uppsikt i eller med Ergobaby™ bärsele och/eller spädbarnsinnlägg. Använd aldrig den här produkten vid nedsatt balans eller rörlighet på grund av träning, dåsigthet eller hälsoproblem. Använd aldrig den här produkten medan du utför aktiviteter som matlagning och städning, där värmekällor eller kemikalier är inblandade. Använd aldrig en mjuk bärsele medan du kör eller är passagerare i ett fordon. Var försiktig när du dricker hela drycker för att undvika att spilla på baby'n när bärsele används. Knäpp aldrig upp midjebälte medan din baby sitter i bärsele. Var medveten om att baby'n blir mer aktiv och risken ökar att barnet kan falla ur bärsele. Använd endast bärsele för ett barn i taget. Babys haka bör ALDRIG vila mot babys bröst eftersom detta delvis stänger baby's luftvägar. Det bör alltid finnas ett fritt utrymme på minst två fingrars bredd framför babys haka. Bäraren måste säkerställa att bärsele luftvägar ALLTID är fria och att baby'n andas normalt. Prematura spädbarn, spädbarn med andningsproblem och spädbarn under 4 månader är de som löper störst risk att kvävas. Försäkra dig om att baby'n sitter på rätt sätt i produkten, med benen i rätt position. Säkerställ att ditt barn är korrekt placerat i bärsele med barnets stjärt centrerad och lågt placerad i bärsele, med benen i grodposition och huvudet upprätt och inte lutande nedåt eller åt sidan. Babys armar, ben och fötter behöver observeras regelbundet då baby'n befinner sig i bärsele för att garantera att de inte på något sätt är hopklämda av bärsele. För att eliminera hoptryckning av buken och för att hjälpa till med matsmältningen och upptaget rekommenderas att inte använda bärsele under ungefär 30 minuter efter amning eller matning med nappflaska. Bärsele måste användas på ett sådant sätt att baby'n kan röra huvudet utan att trycka ansiktet mot din kropp. Om huvud används, se till att huvud INTE helt täcker baby's ansikte och kontrollera baby'n regelbundet. Se till att det finns tillräckligt stor öppning så att luften kan passera. Se till att baby's fingrar inte fastnar i ett spänt öppning eller hål då detta kan skada baby'n. Fäst alltid spännen ordentligt även när inte bärsele används. Håll bärsele utom räckhåll för barn när den inte används. Du bör upphöra med användningen om bärsele på något sätt är skadad. Inspektera regelbundet bärsele och spädbarnsinnlägget för tecken på slitage och skador. Använd aldrig en bärsele eller ett spädbarnsinnlägg som på något sätt är skadad. Kontrollera att det inte finns några spruckna sömmar, lösa remmar eller tygbitar eller skadade fästen innan varje användning. Kontrollera regelbundet remmar och spännen medan du använder bärsele för att försäkra dig om att de är korrekt placerade och spända. Använd bara positionen mage utåt, ryggspositionen och höftpositionen när barnet kan lyfta och hålla huvudet stadigt. Byt inte mellan de olika positionerna med din baby i bärsele. Vi rekommenderar inte att byta mellan positioner med din baby i bärsele. För att undvika skador när du lär dig att placera din baby i bärsele bör du göra detta över en säng eller annan mjuk yta med hjälp av en annan vuxen. När så är möjligt, bär och ta loss bärsele nära en plats där baby'n kan liggas och är säker för baby'n. Var särskilt försiktig när en baby'n bärs eller för ryggen. För mindre betisar eller för vuxna med lång håll, använd midjebälte högre upp på kroppen så att barnets huvud placeras tillräckligt nära för att pussas när magepositionen används. Bärsele och spädbarnsinnlägget får inte användas förrän bäraren har förstått instruktionerna och säkerhetsanordningarna, och känner sig säker och bekväm med att använda bärsele och spädbarnsinnlägget. Den här bärsele är avsett att användas av friska vuxna. Som en tumregel bör en frisk person kunna bära 20 % av sin kroppsvikt i en traditionell rycksäcksdesign. Bärsele får inte användas av personer med hälsoproblem av något slag som kan inverka på säkerheten vid användning av produkten. Om bäraren upplever problem med axlarna, ryggen eller nacken ska han eller hon genast sluta använda bärsele och uppsöka kvalificerad vårdpersonal. Sluta använda bärsele och/eller spädbarnsinnlägget om barnet visar tecken på obehag under användningen. Använd inte bärsele och/eller spädbarnsinnlägget igen förrän barnet kan bäras i det utan att visa tecken på obehag. Kontakta Ergobaby kundservice för ytterligare råd och hjälp. Besök www.ergobaby.com (enbart på engelska) för instruktionsfilmer och ytterligare tips.

FÖRSIKTIGHETSÅTGÄRDER OCH SPECIFIKA INSTRUKTIONER FÖR ERGOBABY™ SPÄDBARNSLÄGGET:

Spädbarnets benposition i spädbarnsinnlägget förändras allt eftersom ditt spädbarn växer. Spädbarnsinnlägget håller ditt nyfödda barns lår i grodposition med knäna i höjdi med naveln och benen vilande mot spädbarnsinnläggets sidor inuti bärsele. När ditt spädbarn växer kommer knäna att sjunka ner men fortfarande vara högre upp än höfterna. Benen kommer allt vila utanför spädbarnsinnlägget och bärsele. Försäkra dig om att spädbarnet sitter på rätt sätt i produkten, med benen i rätt position. Spädbarnets position bör kontrolleras regelbundet för att säkerställa att spädbarnet är korrekt placerat i spädbarnsinnlägget, med spädbarnets stjärt centrerad och lågt placerad i bärsele, med benen i grodposition och huvudet upprätt och inte lutande nedåt eller åt sidan. Använd den inre inställningen på spädbarnsinnläggets övre del (vadderat stöd för huvud och nacke) för en tigare passform och mer stöd för ditt nyfödda barn. När barnet växer och börjar kunna hålla huvudet upprätt i några ögonblick, och vända det från sida till sida, kan du börja använda den yttre inställningen. Detta sker normalt kring 6 veckors ålder. När din baby väger mer än 5,5 kg OCH kan lyfta och hålla huvudet stadigt kan du sluta att använda spädbarnsinnlägget. Detta sker normalt kring 4 månaders ålder. Försäkra

dig om att spädbarnets luftvägar ALLTID är fria och att spädbarnet andas normalt. Spädbarnets haka bör ALDRIG vila mot spädbarnets bröst eftersom detta delvis stänger spädbarnets luftvägar. Det bör finnas ett fritt utrymme på minst två fingrars bredd under spädbarnets haka. Spädbarnets armar, ben och fötter behöver observeras regelbundet då spädbarnet befinner sig i bärsele för att garantera att de inte på något sätt är hopklämda av bärsele. Prematura spädbarn, spädbarn med andningsproblem och spädbarn under 4 månader är de som löper störst risk att kvävas. Spädbarnsinnlägget får inte användas i liggande eller tillbakalutad position eller utanför bärsele.

Referenserna för ålder per månad är endast allmänna riktlinjer och varje babys utveckling är olika. Kontrollera att ditt barn uppfyller de specifika kraven för användning. Dessutom får bärsele inte användas till spädbarn som väger mindre än 3,2 kg.

Friskrivningsklausul: Ergobaby™ använder bara högsta möjliga kvalitet och de säkraste färgpigmenten för att säkerställa en produkt som behåller sin färg men är fri från skadliga kemikalier. Det finns alltid en risk att färger bleknar vid tvätt. Ergobaby kan inte hållas ansvarigt för blekande färger på grund av tvätt.

Garanti: Gå till Ergobaby.com för information om vår garanti. Ergo Baby Carrier, Inc. garanterar att deras produkter är fria från material- och konstruktionsfel. Vi står bakom alla våra produkter och kommer under de första 12 månaderna efter köpet antingen att reparera eller ersätta defekta produkter från Ergobaby™ utan kostnad. För att garantin ska gälla måste köpebevis uppvisas och produkten returneras. Om du vill utnyttja garantin var vänlig kontakta Ergobaby kundservice i USA: customerservice@ergobaby.com eller +1 888-416-4888

EU: info@ergobaby.eu eller +49 40 421 065 0

Garanti gäller inte för skador som uppkommit på grund av felaktig användning eller om bärsele har använts på ett sätt som inte finns beskrivet i den här bruksanvisningen. Garantin gäller inte om bärsele på något sätt har modifierats från sin ursprungliga konstruktion. Andra eller ytterligare garantier kan förekomma inom köparens jurisdiktion. Om lagstiftningen i köparens land innehåller andra eller ytterligare garantirättigheter ska dessa gälla utöver ovan beskrivna garantirättigheter.

HU

FONTOS! ŐRIZZE MEG AZ ÚTMUTATÓT KÉSŐBBI HASZNÁLAT CELJÁRA.

▲ FIGYELMEZTETÉS: LEESÉS ÉS FULLADÁS VESZÉLYE

ESÉS VESZÉLYE – A baba áteshet a széles lábnyíláson, vagy kieshet a Hordozóból és/vagy a Szűkítőbetétből.

- Minden egyes használat előtt győződjön meg róla, hogy az összes rögzítő biztonságos-e.
 - Előrehajoláskor vagy járáskor legyen különösen elővigyázatos.
 - Lehajoláskor a térdét hajlítsa, ne derékból hajoljon!
 - NE HASZNÁLJA a hordozót 3,2 kg-nál kisebb testsúlyú babákhoz.
 - A lenti kivételtől eltekintve, csak 5,5 kg és 15 kg közötti testsúlyú babákhoz használja ezt a kengurut.
 - 3,2 kg – 5,5 kg közötti testsúlyú csecsemők esetében használja az Ergobaby™ Szűkítőbetétet, ezeket a szűkítőbetéteket csak elől, arccal befelé néző pozícióban lehet használni.
 - A leesés miatti veszélyek elkerülése érdekében ellenőrizze, hogy gyermeke biztonságosan lett-e elhelyezve a kenguruban.
- FULLADÁSVESZÉLY – 4 hónaposnál fiatalabb babák a termék használatát során megfulladhatnak, ha az arcukat szorosan az Ön testéhez szorítják.**
- Ne kösse nagyon szorosan a babát az Ön testéhez.
 - Hagyjon helyet ahhoz, hogy a gyermek mozgathassa a fejét.
 - A baba arca elől mindig távolítsa el az akadályokat.
 - Ne altassa a babát elől arccal kifelé néző pozícióban.
 - Ne használja a Szűkítőbetét párnáját elől, arccal kifelé néző pozícióban.

FIGYELMEZTETÉS:

- Folyamatosan figyelje gyermekét, és ellenőrizze, hogy a szája és orra szabadon legyen.
- Koraszülött, alacsony születési súlyú, orvosi kezelésre szoruló csecsemők és gyermekek esetében a termék használatát előtt kérje egészségügyi szakember tanácsát.
- Ellenőrizze, hogy gyermekének álla nincs-e a mellkasához nyomódva, ez akadályozhatja a légzését, mely fulladást okozhat.
- Saját és gyermeke mozgása kedvezőtlen hatással lehet az Ön egyensúlyára.
- Legyen elővigyázatos, amikor lehajol, előre-, vagy oldalra hajol.
- Ne engedje, hogy a baba a csat nyílásába dugja az ujját.
- Soha ne hagyja felügyelet nélkül a babát az Ergobaby™ Hordozóban és/vagy a Szűkítőbetétben, vagy ezek mellett.
- A Szűkítőbetétet kizárólag elől, arccal befelé néző pozícióban használja.
- Ez a kenguru nem alkalmas sportolás, mint futás, biciklizés, úszás és sielés közben történő használatra.

AZ ERGOBABY™ 360 KENGURU HASZNÁLATÁRA VONATKOZÓ FIGYELMEZTETÉSEK:

A kenguru és a szűkítőbetét összeszerelése és használata előtt olvassa el az összes utasítást. Csak 5,5 kg és 15 kg közötti testsúlyú babákhoz használja ezt a kengurut. 3,2 kg - 5,5 kg közötti testsúlyú csecsemők esetében használja az Ergobaby™ Szűkítőbetétet, ezeket a szűkítőbetéteket csak elől, arccal befelé néző pozícióban lehet használni. Az 5,5 kg-nál nagyobb testsúlyú, de 4 hónaposnál fiatalabb, vagy a fejüket stabilan és biztonságosan tartani nem képes csecsemők esetében szintén használni kell az Ergobaby™ szűkítőbetétet a kenguruhoz. Az Ergobaby™ szűkítőbetét úgy lett kifejlesztve, hogy az újszülött nyakának és fejének megfelelő támasztékot nyújtson, továbbá, hogy biztosítsa az Ergobaby™ kenguruban a csecsemő megfelelő elhelyezkedését. Az Ergobaby™ szűkítőbetétek kizárólag Ergobaby™ hordozókkal használhatók. A Szűkítőbetét KIZÁRÓLAG ELŐL, ARCCAL KIFELÉ NÉZŐ POZÍCIÓBAN használható. Gyakorolja a kenguru felvételét a szűkítőbetét alkalmazása előtt. A BABÁNAK ÖN FELÉ KELL NÉZNIÉ, AMIG NEM TUDJA TARTANI A FEJÉT. Soha ne hagyja felügyelet nélkül a babát az Ergobaby™ Hordozóban és/vagy a Szűkítőbetétben, vagy ezek mellett. Soha ne használja a terméket, ha egyensúlyát vagy mozgását feladta, álmos, vagy egészségi állapota veszélyeztetett. Soha ne használja a terméket főzés, takarítás, vagy olyan tevékenysége közben, melyek miatt hőforrásnak és kémiai anyagoknak van kitéve. Soha ne viseljen puha kengurut gépjármű vezetésére vagy a gépjárműben történő utazás közben. Legyen körültekintő forró itál ivása közben, nehogy a forró itál a babára folyjon a kenguru használata során. Soha ne csatolja ki a derékövet, miközben a baba a kenguruban van. Legyen tudatában annak, hogy minél aktívabbá válik a baba, annál nagyobb a kockázata a kenguruból történő kiesésnek. Egyszerre csak egy gyermeket helyezzen a kenguru. A baba áll SOHA nem nyomódhat a saját mellkasához, mivel az részlegesen elzárja a légutakat. Mindig legalább kétujjnyi résnek kell lennie a baba álla előtt. A kengurut viselő személynek MINDEN ALKALOMMAL meg kell győződnie arról, hogy a baba légúti nyílásainak elzárva, és a baba normálisan lélegzik. A koraszülött csecsemők, a légzési problémákban szenvedő csecsemők és a 4 hónaposnál fiatalabb csecsemők vannak leginkább kitéve a fulladás kockázatának. Gondoskodjon a baba megfelelő helyzetéről a termékben, egybeközött a láb megfelelő helyzetéről. Rendszeresen ellenőrizze a baba helyzetét, győződjön meg arról, hogy a baba megfelelően, a kenguru közepén helyezkedik el, a lábait szétterpesztve guggoló helyzetben, a feje pedig egyenesen áll, és nem csúszik lefelé vagy oldalra. A hordozás során figyelni kell a baba karjaira, lábaira és lábfejeire, nehogy össze legyenek nyomva a kenguruban. A has összenyomódásának elkerülése és az emésztés elősegítése érdekében javasoljuk, hogy szoptatás vagy cumisüvegből történő etetés után 30 percig ne használja a kengurut. A kengurut úgy kell használni, hogy a baba mozgati tudja fejét, és arca ne nyomódjon a testéhez. A kapucni használatakor ellenőrizze, hogy a kapucni NEM fedje el teljesen a baba arcát, ellenőrizze gyakran a babát. Ellenőrizze, hogy van-e elég hely a levegő áramlására. Ellenőrizze, hogy a baba ujjai nem csipődnék-e a csatok nyílásaiba, vagy részekbe, mivel ez a baba sérülését okozhatja. Amikor a kengurut nem használja, mindig rögzítse megfelelően a csatokat. Tartsa távol a gyermekeket a kengurutól, ha nem használja azt. Minden használat előtt ellenőrizze valamilyen csat, patent, heveder és egyéb szerelék biztonságos állapotát. Ellenőrizze rendszeresen az elhasználódás vagy kopás jeleit a hordozón és a szűkítőbetétben. Soha ne használja a hordozót vagy a szűkítőbetétet, ha bármilyen módon megsérült. Minden használat előtt ellenőrizze, hogy nem szakadt-e fel a varrás, nem szakadt-e el a heveder vagy a szövet és nem sérültek-e meg a rögzítők. Használat közben rendszeresen győződjön meg arról, hogy a pántok és a csatok megfelelően helyezkednek el és kellőképp feszülnek. Elől, arccal kifelé néző pozícióban, hátán és csípőjén csak akkor használja a hordozót, ha a baba képes stabilan és erősen megtartani fejét és nyakát. Ne váltson pozíciót úgy, hogy a baba a kenguruban van. Vegye ki a babát a kenguruból, mielőtt változtatna a kenguru pozícióján. A sérülések elkerülése érdekében a baba kenguruba helyezését úgy vagy más párnázott felület felett gyakorolja, másik felhőt személy segítségével. Amennyiben lehetséges, a kengurut a baba számára biztonságos tartófelületen, és biztonságos helyen vegye fel és vegye le. Járjon el körültekintően, amikor a babát hátán hordozza. Kisebb termetű babák vagy nagyobb törzsű felnőttek esetében a hordozó derékövét viselje fejébe a testén, így a baba feje elég közel lesz ahhoz, hogy pusztít adjon neki, amikor a hordozót elől viseli. A Kengurut és a Szűkítőbetétet mindaddig nem szabad használni, amíg az azt viselő személy meg nem ismerte és kellő magabiztossággal meg nem tanulta alkalmazni a Kenguru és a Szűkítőbetét használatára vonatkozó utasításokat és biztonsági tudnivalókat. A kenguru csak egészséges felnőtt személy általi használatra való. Általános szabályként elmondható, hogy egy jó egészségi állapotban lévő személy a testtömegének 20%-át képes hordozni a hagyományos hátizsákok formájában. A kengurut nem használhatja olyan személy, akinek bármilyen olyan egészségi probléma merül fel, amely a termék biztonságos használatát befolyásolhatja. Ha a kenguru használatjának váll-, hát- vagy nyaki problémája alakul ki, hagyjon fel a hordozó használatával, és forduljon képzett egészségügyi szakemberhez. Ha a baba számára láthatóan kényelmetlenséget okoz a hordozás, ne használja addig a Kengurut és/vagy a Szűkítőbetétet, míg a baba kényelmetlenség nélkül hordozható. További segítségért forduljon az Ergobaby ügyfélszolgálati képviselőjéhez. A használati kapcsolatos videókat és egyéb ötletekért látogasson el az www.ergobaby.com oldalra (csak angol nyelvű).

ÖVINTÉZKEDÉSEK ÉS SPECIÁLIS ELŐÍRÁSOK AZ ERGOBABY™ SZŰKÍTŐBETÉTRE VONATKOZÓAN:

Ahogy a csecsemő növekszik, változik lábának elhelyezkedése is a szűkítőbetétben. A szűkítőbetét az újszülött combjait szétterpesztett guggoló helyzetben tartja, a térdek egy szintben vannak a köldökkel, és a lábak a szűkítőbetét oldalán a hordozóban pihennek. Ahogy a baba növekszik, a térdei leereszkednek, de még a csípők felett maradnak, a lábak a szűkítőbetétben és a hordozón kívül pihennek. Gondoskodjon a csecsemő megfelelő helyzetéről a termékben, egybeközött a láb megfelelő helyzetéről. Rendszeresen ellenőrizze a baba helyzetét, győződjön meg arról, hogy a baba megfelelően, a Szűkítőbetét közepén helyezkedik el, a lábait szétterpesztve guggoló helyzetben, a feje pedig egyenesen áll, és nem csúszik lefelé vagy oldalra. Használja a szűkítőbetét (párnázott fej, és nyak támasz) felső részén a belső rögzítő pántot az újszülött szorosabb rögzítéséhez és tartásához. Ahogy a baba növekszik, és kezdi kis időre megtartani és oldalra fordítani a fejét, elkezdheti használni a külső rögzítő pántot. Ez általában 6 hetes kor körül következik be. Amikor a baba eléri az 5,5 kg testsúlyt, és képes stabilan, biztonságosan megtartani a fejét, a szűkítőbetét elhagyható. Ez általában 4 hónapos kor körül következik be. MINDEN ALKALOMMAL győződjön meg arról, hogy a csecsemő légúti nyílásainak elzárva, és a csecsemő normálisan lélegzik. A csecsemő áll SOHA ne nyomódhat a csecsemő mellkasához, mivel az részlegesen elzárja a légutakat. Legalább kétujjnyi résnek kell lennie a csecsemő álla alatt. A hordozás során figyelni kell a csecsemő karjaira, lábaira és lábfejeire, nehogy össze legyenek nyomva a kenguruban. A koraszülött csecsemők, a légzési problémákban szenvedő csecsemők és a 4 hónaposnál fiatalabb csecsemők vannak leginkább kitéve a fulladás kockázatának. Ne használja a Szűkítőbetétet fekvő és döntött pozícióban, és a hordozón kívül. A hónapos korra való hivatkozások csak általános útmutatók, minden egyes baba fejlődése eltérő. Kérjük ellenőrizze, hogy a baba megfelel-e a használatra vonatkozó speciális követelményeknek. Továbbá, a Hordozót nem szabad 3,2 kg-nál kisebb testsúlyú babákhoz használni.

Felelősségkizárás: Az Ergobaby™ csak a lehető legjobb minőségű és legbiztonságosabb festékeket használja, hogy a termékek megtartsák a színüket, ugyanakkor mentesek minden káros vegyi anyagtól. Mindig fennáll annak a lehetősége, hogy a színek kifakulnak a mosás hatására. Az Ergobaby nem vállal felelősséget a mosás miatt kifakult színekért.

Garancia: A garanciális kapcsolatos tudnivalókat lásd az Ergobaby.com weboldalon. Az Ergo Baby Carrier, Inc. garanciát vállal termékeire az anyaghibák és kivételével hibák esetére. Minden termékünkért jótállunk, és a vásárlást követő első 12 hónapban költségmentesen megjavítjuk vagy kicseréljük a meghibásodott Ergobaby™ terméket. A garanciális javításhoz a terméket vissza kell juttatni, és a vásárlást bizonylattal kell igazolni. Ha garanciális igényét szeretné érvényesíteni, kérjük, vegye fel a kapcsolatot az Ergobaby ügyfélszolgálatával az alábbi elérhetőségeken:

USA: customerservice@ergobaby.com, vagy +1 888-416-4888

EU: info@ergobaby.eu, vagy +49 40 421 065 0

A garancia nem terjed ki a kenguru helytelen, vagy az útmutatóban található utasításoknak meg nem felelő használatára által okozott károokra. A garancia nem terjed ki az olyan kenguru, amely az eredeti konstrukcióhoz képest bármilyen módon módosítva lett. A vásárló országának ettől eltérő vagy további garanciális jogok is létezhetnek. Amennyiben ettől eltérő vagy további garanciális jogokat biztosítanak a vevő országának hatályban lévő törvények, ezen garanciák is alkalmazandók a szavatossági jogok mellett.

PT

IMPORTANTE! GUARDE AS INSTRUÇÕES PARA FUTURA CONSULTA E UTILIZAÇÃO.

▲ AVISO: RISCO DE QUEDA E ASFIXIA

RISCO DE QUEDA – O bebé pode cair através de uma abertura demasiado larga para as pernas ou cair do marsúpio/mochila porta-bebés ou da Alfomada Bebê.

- Antes de cada utilização, certifique-se de que todos os cintos e fechos estão apertados.
- Tome especial cuidado quando se inclinar ou caminhar.
- Para se baixar não dobre a cintura, mas sim os joelhos.
- NÃO UTILIZAR para bebés com peso inferior a 3,2 kg.
- Exceto nos casos abaixo indicados, este Marsúpio destina-se apenas a bebés entre 5,5 e 15 kg.

Os recém-nascidos entre 3,2 e 5,5 kg devem ser transportados apenas na posição frontal, virados para dentro, e utilizando sempre a Alfomada Bebê Ergobaby™.

• Para evitar o risco de queda, certifique-se de que o bebé está colocado em segurança no marsúpio/mochila porta-bebés **RISCO DE ASFIXIA – Os bebés com menos de 4 meses podem asfixiar se forem transportados com o rosto demasiado apertado contra o corpo do utilizador.**

- Não prenda o bebé com demasiada força contra o seu corpo.
- Deixe espaço livre para o bebé mexer a cabeça.
- Certifique-se de que o rosto do bebé está sempre livre de obstruções.
- Não deixe o bebé adormecer na posição de transporte frontal virado para fora.
- Não utilize a almofada removível da Alfomada Bebê na posição de transporte frontal com o bebé virado para fora.

AVISO:

- Verifique constantemente o seu bebé, garantindo que a boca e o nariz estão desobstruídos.
- No caso de bebés prematuros ou com baixo peso à nascença, bem como de crianças com problemas médicos, aconselhe-se junto de um profissional de saúde antes de utilizar este produto.
- Certifique-se de que o queixo do bebé não fica encostado ao peito, o que poderia impedi-lo de respirar e provocar asfixia.
- Pode perder o equilíbrio devido a movimentos seus ou da criança.
- Seja prudente quando se dobrar ou inclinar para o lado.
- Impeça o bebé de colocar os dedos nas aberturas das fivelas.
- Nunca deixe o bebé sem vigilância quando estiver a utilizar o marsúpio/mochila porta-bebés ou a Alfomada Bebê Ergobaby™.
- Utilizar apenas a Alfomada Bebê na posição de transporte frontal com o bebé virado para dentro.
- Este marsúpio/mochila porta-bebés não é apropriado para a realização de atividades desportivas, tais como corrida, ciclismo, natação e esqui.

PRECAUÇÕES DE UTILIZAÇÃO DO MARSÚPIO 360 ERGOBABY™:

Leia todas as instruções antes de preparar e começar a utilizar o marsúpio/mochila porta-bebés e a Alfomada Bebê. Este Marsúpio destina-se apenas a bebés entre 5,5 e 15 kg. Os recém-nascidos entre 3,2 e 5,5 kg devem ser transportados apenas na posição frontal, virados para dentro, e utilizando sempre a Alfomada Bebê Ergobaby™. Continue a utilizar a Alfomada Bebê Ergobaby™ com o Marsúpio se o bebé tiver menos de 4 meses ou se o pescoço do bebé não tiver força suficiente para segurar a cabeça, mesmo que já pese mais de 5,5 kg. Utilizada em conjunto com o Marsúpio Ergobaby™, a Alfomada Bebê Ergobaby™ proporciona um apoio adequado da cabeça e do pescoço do recém-nascido e permite sentá-lo correctamente no Marsúpio. Todas as Alfomadas Bebê Ergobaby™ devem ser utilizadas apenas em conjunto com Marsúpios Ergobaby™. A Alfomada Bebê SO pode ser utilizada na POSIÇÃO DE TRANSPORTE FRONTAL COM O BEBÉ VIRADO PARA DENTRO. Pratique a colocação do Marsúpio antes de o utilizar em conjunto com a Alfomada Bebê. O BEBÉ DEVE SER TRANSPORTADO VIRADO PARA A FRENTE ENQUANTO NÃO TIVER FORÇA SUFICIENTE NO PESCOÇO PARA SEGURAR A CABEÇA. Nunca deixe o bebé sem vigilância quando estiver a utilizar o marsúpio/mochila porta-bebés ou a Alfomada Bebê Ergobaby™. Nunca utilize este produto se o seu equilíbrio ou mobilidade forem afetados pela prática de exercício, vertigens ou problemas de saúde. Nunca utilize este produto enquanto cozinha ou faz limpezas, visto serem atividades que implicam a exposição a fontes de calor e produtos químicos. Nunca utilize um marsúpio enquanto conduz ou viaja como passageiro num veículo. Ao beber bebidas quentes, tenha cuidado com os salpicos que podem atingir o bebé enquanto utiliza o marsúpio. Nunca abra a fivela do cinto enquanto transportar o bebé no Marsúpio. Seja prudente à medida que o bebé se torna mais ativo, pois o risco de cair do marsúpio torna-se mais elevado. Não transporte mais do que uma criança no marsúpio. O bebé NUNCA deve ter o queixo apoiado no peito, o que obstrua parcialmente as suas vias respiratórias. Deve existir sempre uma folga mínima de dois dedos abaixo do queixo do bebé. Verifique SEMPRE se as vias respiratórias do bebé estão desobstruídas e se este respira normalmente. Os bebés prematuros, os bebés com problemas respiratórios e os bebés com menos

de 4 meses são mais propensos ao risco de asfixia. Certifique-se de que posiciona corretamente o bebê, sobretudo ao nível das pernas. Verifique regularmente a posição do bebê, que deve estar corretamente sentado no marsúpio/mochila porta-bebês, com as pernas em posição de rã e a cabeça direita. Certifique-se de que não está afundado ou inclinado para um dos lados. Quando utilizar o Marsúpio, certifique-se de que os braços, as pernas e os pés do bebê se movem livremente. Para evitar uma possível compressão do abdômen e facilitar a digestão e absorção, recomendamos que não utilize o marsúpio durante 30 minutos após amamentar ou dar o biberão. O marsúpio deve ser colocado de forma a que o bebê possa mexer a cabeça sem comprimir o rosto contra o corpo do utilizador. Ao utilizar o capuz, certifique-se de que este NÃO cobre totalmente o rosto do bebê. Verifique constantemente o seu bebê. Certifique-se de que o bebê respira corretamente. Para evitar ferimentos, verifique se os dedos do bebê não ficam presos nas fivelas ou noutras aberturas. Feche sempre as fivelas quando não estiver a utilizar o marsúpio. Mantenha o marsúpio fora do alcance das crianças quando não estiver em utilização. Antes de cada utilização, certifique-se de que todas as fivelas, correias e botões de pressão estão apertados. Inspeccione regularmente o marsúpio/mochila porta-bebês e a Almofada Bebê quanto à existência de sinais de desgaste e danos. Nunca utilize o marsúpio/mochila porta-bebês ou a Almofada Bebê se apresentar algum tipo de dano. Antes de cada utilização, verifique se existem costuras descoladas, alças rasgadas ou danos no tecido e nos fechos. Verifique regularmente as alças e as fivelas enquanto utiliza o produto, de modo a garantir que estão devidamente apertadas e colocadas. As posições de transporte frontal com o bebê virado para fora, dorsal ou sobre a anca só devem ser utilizadas quando o pescoço do bebê tiver força suficiente para segurar a cabeça. Não é recomendável mudar a posição do cinto se o bebê estiver no Marsúpio. Retire o bebê antes de mudar a posição do Marsúpio. Para evitar ferimentos enquanto aprende a utilizar o Marsúpio, pratique sobre uma cama ou uma superfície acolchoada ou peça ajuda a outra pessoa. Sempre que possível, coloque e retire o marsúpio perto de uma superfície segura para o bebê e num local seguro. Tenha especial atenção quando transporta o bebê na posição dorsal. No caso de bebês mais pequenos ou de adultos com o tronco comprido, posicione o cinto do marsúpio num ponto mais elevado do corpo, a uma altura suficiente para conseguir beijar a cabeça do bebê quando o transporta em posição frontal. O marsúpio/mochila porta-bebês e a Almofada Bebê não devem ser utilizados enquanto o utilizador não compreender as instruções e as funcionalidades de segurança. Deve sentir-se confiante e familiarizado com a forma de utilização do marsúpio/mochila porta-bebês e da Almofada Bebê. Este Marsúpio deve ser utilizado apenas por adultos saudáveis. De um modo geral, um adulto em boa condição física é capaz de suportar 20% do seu peso numa mochila convencional. O Marsúpio não deve ser usado por pessoas com problemas físicos que possam afetar a boa utilização deste produto. Se o Marsúpio lhe provocar dores persistentes nos ombros, nas costas ou no pescoço, suspenda a utilização do produto e consulte um médico especialista. Suspenda a utilização do marsúpio/mochila porta-bebês ou da Almofada Bebê se o bebê mostrar sinais de desconforto. Certifique-se de que o bebê se sente confortável durante o transporte. Se necessário, contacte o serviço de apoio ao cliente Ergobaby para obter assistência. Para vídeo com instruções e conselhos adicionais, visite www.ergobaby.com (disponível apenas em inglês).

PRECAUÇÕES DE UTILIZAÇÃO E INSTRUÇÕES ESPECÍFICAS DA ALMOFADA BEBÊ ERGOBABY™:

O posicionamento das pernas na Almofada Bebê vai mudando à medida que o bebê cresce. A Almofada Bebê apoia as coxas do seu recém-nascido numa posição de rã, com os joelhos ao nível do umbigo e as pernas apoiadas nos lados da Almofada Bebê, por dentro do marsúpio/mochila porta-bebês. À medida que o bebê cresce, os joelhos ficam numa posição mais baixa, ainda acima das ancas, mas as pernas ficam por fora da Almofada Bebê e do marsúpio/mochila porta-bebês. Certifique-se de que posiciona corretamente o bebê, sobretudo ao nível das pernas. Verifique regularmente a posição do recém-nascido, que deve estar corretamente sentado na Almofada Bebê, com as pernas em posição de rã e a cabeça direita. Certifique-se de que não está afundado ou inclinado para um dos lados. Use o botão de pressão interior na parte de cima da Almofada Bebê (apoio almofadado para cabeça e pescoço) se quiser aconchegar e apoiar melhor o seu recém-nascido. Pode passar a utilizar o botão de pressão exterior à medida que o bebê cresce e começa a segurar a cabeça durante alguns instantes e a virá-la para ambos os lados. Regra geral, isso ocorre por volta dos 6 semanas. Assim que o bebê atingir 5,5 kg de peso e adquirir força suficiente para controlar os movimentos da cabeça e do pescoço, a utilização da Almofada Bebê deixa de ser necessária. Regra geral, isso ocorre por volta dos 4 meses. Verifique SEMPRE se as vias respiratórias do bebê estão desobstruídas e se este respira normalmente. O bebê NUNCA deve ter o queixo apoiado no peito, o que obstruiria parcialmente as suas vias respiratórias. Deve existir sempre uma folga mínima de dois dedos abaixo do queixo do bebê. Quando utilizar o Marsúpio, certifique-se de que os braços, as pernas e os pés do bebê se movem livremente. Os bebês prematuros, os bebês com problemas respiratórios e os bebês com menos de 4 meses são mais propensos ao risco de asfixia. A Almofada Bebê não deve ser utilizada em posição deitada ou reclinada nem fora do marsúpio/mochila porta-bebês. As referências à idade por mês são apenas indicativas, dado que cada bebê se desenvolve de forma diferente. Certifique-se de que o seu bebê satisfaz os requisitos específicos de utilização. Além disso, o marsúpio/mochila porta-bebês não deve ser utilizado para transportar bebês com peso inferior a 3,2 kg.

Exoneração de responsabilidade: Os pigmentos utilizados pela Ergobaby™ satisfazem os mais elevados padrões de qualidade e segurança, garantindo um produto que mantém a sua cor sem recorrer a substâncias químicas nocivas. No entanto, a cor pode começar a desaparecer devido ao excesso de lavagens. A Ergobaby não assume qualquer responsabilidade pela perda de intensidade da cor devido às lavagens.

Usufruto da garantia: consulte ergobaby.com para mais informações sobre a nossa garantia. A garantia Ergo Baby Carrier, Inc. abrange defeitos materiais e de fabrico. Não obstante os cuidados no fabrico dos nossos produtos, comprometemo-nos a reparar ou substituir todos os produtos Ergobaby™ com defeito, sem quaisquer encargos, durante os primeiros 12 meses após a compra. Para isso, deve devolver o produto mediante a apresentação do comprovativo de compra. Para apresentar uma reclamação ao abrigo da garantia, contacte o serviço de apoio ao cliente Ergobaby:

EUA: customerservice@ergobaby.com, ou +1 888-416-4888

UE: info@ergobaby.eu ou +49 40 421 065 0

A garantia do produto não abrange os danos decorrentes da utilização incorreta do marsúpio/mochila porta-bebês e do incumprimento das instruções constantes do presente manual. A garantia do produto não abrange marsúpios/mochilas porta-bebês que tenham sido submetidos a qualquer tipo de modificação em relação ao design original. Podem aplicar-se direitos de garantia diferentes ou adicionais consoante a localização do comprador. Caso sejam aplicáveis direitos de garantia diferentes ou adicionais ao abrigo da legislação do país do comprador, estes serão complementares aos direitos de garantia.

IMPORTANȚĂ! PĂSTRATI INSTRUCȚIUNILE PENTRU REFERINȚĂ ȘI UTILIZĂRE ULTERIOARĂ.

⚠️ AVERTISMENT: PERICOL DE CĂDERE ȘI SUFOCARE

PERICOL DE CĂDERE - Bebelușul poate cădea din marsupiu și/sau din suportul pentru nou-născuți prin unul din orificiile largi prevăzute pentru picioare.

- Înainte de fiecare utilizare, asigurați-vă că toate centurile de siguranță sunt fixate.
 - Acordați o atenție specială în timpul mersului și dacă vă aplecați.
 - Nu vă aplecați niciodată la nivelul taliei, ci îndoiiți genunchii.
 - NU UTILIZAȚI marsupiul pentru copiii cu greutatea sub 3,2 kg.
 - Cu excepția cazurilor menționate mai jos, utilizați marsupiul numai pentru copiii cu greutatea între 5,5 kg și 15 kg.
- Pentru bebelușii cu greutatea între 3,2 kg și 5,5 kg, folosiți suportul pentru nou-născuți Ergobaby. Purtați bebelușul numai așezat în față, cu fața înspre dumneavoastră.
- Pentru a evita riscul de cădere, asigurați-vă că bebelușul este așezat în siguranță în marsupiu.

PERICOL DE SUFOCARE - Copiii cu vârsta sub 4 luni se pot sufoca dacă sunt așezați în marsupiu cu fața lipită strâns de corpul purtătorului.

- Nu strângeți excesiv centurile, astfel încât copilul să nu fie lipit strâns de corpul dvs.
- Lăsați loc suficient pentru mișcările capului.
- Fața copilului trebuie să fie liberă în permanență.
- Nu lăsați bebelușul să doarmă dacă este așezat în marsupiu în față, cu spatele înspre dumneavoastră.
- Nu folosiți perna pentru nou-născuți dacă bebelușul este așezat în marsupiu în fața purtătorului, cu spatele înspre acesta.

AVERTISMENT:

- Supravegheați copilul în permanență și asigurați-vă că gura și nasul acestuia nu sunt obstrucționate.
- În cazul bebelușilor născuți prematur, al celor cu greutate redusă la naștere și al celor cu probleme medicale, cereți sfatul unui medic înainte de a folosi produsul.
- Asigurați-vă că bărbia copilului nu se sprijină pe piept, deoarece acest lucru poate împiedica respirația și poate duce la sufocare.
- Mișcările dvs. și ale copilului pot determina pierderea echilibrului.
- Fiți atenți dacă vă aplecați înainte sau în lateral.
- Nu lăsați copilul să își introducă degetele în orificiile cataramelor.
- În niciun caz, nu lăsați copilul nesupravegheat în marsupiu și/sau în suportul pentru nou-născuți Ergobaby sau în apropierea acestuia.
- Folosiți suportul pentru nou-născuți numai dacă bebelușul este așezat în fața purtătorului, cu fața înspre acesta.
- Nu utilizați marsupiul în timpul activităților sportive, cum ar fi alergatul, ciclismul, înotul și schiatul.

PRECAUȚII PRIVIND UTILIZAREA MARSUPIULUI ERGOBABY™ 360:

Citiți toate instrucțiunile înainte de a asambla și a utiliza marsupiul și suportul pentru nou-născuți. Utilizați marsupiul numai pentru copiii cu greutatea între 5,5 kg - 15 kg. Pentru bebelușii cu greutatea între 3,2 kg și 5,5 kg, folosiți suportul pentru nou-născuți Ergobaby. Purtați bebelușul numai așezat în față, cu fața înspre dumneavoastră. Copiii cu greutate mai mare de 5,5 kg, dar mai mici de 4 luni sau care nu au un control puternic și permanent al capului și gâtului trebuie să utilizeze în continuare accesoriul Ergobaby™ pentru copii împreună cu marsupiul. Accesoriul pentru copii Ergobaby™ este proiectat să asigure susținerea capului și a gâtului și să asigure așezarea corespunzătoare a noului născut în marsupiul Ergobaby™. Toate accesoriile pentru copii Ergobaby™ trebuie utilizate numai împreună cu marsupiile Ergobaby™. Suportul pentru nou-născuți este conceput pentru utilizare NUMAI dacă bebelușul este așezat ÎN FAȚA PURTĂTORULUI CU FAȚA ÎNSPRE ACESTA. Exersați fixarea marsupiului înainte de a utiliza accesoriul pentru copii împreună cu marsupiul. AȘEZAȚI COPILUL CU FAȚA ÎNSPRE DVS. PÂNĂ CÂND ACESTA POATE SĂ ÎȘI MENȚINĂ CAPUL DREPT. În niciun caz, nu lăsați copilul nesupravegheat în marsupiu și/sau în suportul pentru nou-născuți Ergobaby sau în apropierea acestuia. În niciun caz, nu utilizați produsul dacă aveți probleme de mobilitate sau de echilibru datorate exercițiilor fizice, artemeiilor sau unor probleme de sănătate. În niciun caz, nu utilizați produsul în timp ce gătiți, faceți curățenie sau alte activități care implică expunerea la o sursă de căldură sau la substanțe chimice. În niciun caz nu utilizați marsupiul în timp ce vă aflați la volanul unui automobil sau pe scaunul pasagerului. În cazul în care consumați băuturi fierbinți, aveți grijă să nu stropiți copilul în timp ce se află în marsupiu. În niciun caz nu desfaceți centura din jurul taliei în timp ce copilul se află în marsupiu. Pe măsură ce copilul devine din ce în ce mai activ, riscul de a cădea din marsupiu crește. Nu purtați mai mult de un copil deodată în marsupiu. ÎN NICIUN CAZ nu lăsați copilul să își sprijine bărbia pe piept deoarece aceasta duce la blocarea parțială a căilor respiratorii ale

copilului. Trebuie păstrată în permanență o distanță de cel puțin două degete de la bărbia copilului. Asigurați-vă că respirația copilului nu este împiedicată și că acesta poate să respire normal **ÎN ORICE MOMENT**. Bebelușii născuți prematur, cei cu probleme respiratorii și cei cu vârsta sub 4 luni prezintă riscul cel mai crescut de sufocare. Asigurați-vă că bebelușul este așezat corect în marsupiu, verificând inclusiv poziția picioarelor. Verificați regulat poziția copilului pentru a vă asigura că este așezat corect, în centru, cu picioarele depărtate și capul drept, iar corpul nu este înclinat în față sau în lateral. Poziția brațelor și a picioarelor copilului trebuie verificată cu regularitate pentru a asigura mișcarea liberă, nerestricționată. Pentru a evita presiunea asupra abdomenului și a permite digestia și absorbția corespunzătoare, vă recomandăm să nu folosiți marsupiul timp de aproximativ 30 de minute după ce ați hrănit bebelușul. Marsupiul trebuie purtat astfel încât să permită mișcarea capului bebelușului, fără ca fața acestuia să fie lipită strâns de corpul purtătorului. În cazul în care folosiți giuga, aveți grijă ca aceasta să NU acopere complet fața copilului și verificați starea copilului în mod regulat. Asigurați-vă că giuga este deschisă suficient pentru a permite circulația aerului. Aveți grijă ca bebelușul să nu își orîndă degetele în orificiile cataramelor, deoarece s-ar putea răni. Închideți întotdeauna cataramele în modul corect când nu purtați marsupiul. Nu lăsați marsupiul la îndemâna copiilor când nu îl purtați. Verificați siguranța tuturor cataramelor, centurilor, bretelelor și dispozitivelor de reglare înainte de fiecare utilizare. Verificați marsupiul și suportul pentru nou-născuți în mod regulat pentru a detecta orice semne de uzură sau de deteriorare. În niciun caz, nu utilizați marsupiul sau suportul pentru nou-născuți dacă prezintă orice semne de deteriorare. Înainte de fiecare utilizare, asigurați-vă că pânza, dispozitivele de închidere și bretelele nu sunt rupte și cusăturile nu sunt desfăcute. Verificați cu regularitate bretelele și cataramele în timpul utilizării, pentru a vă asigura că sunt strânse corespunzător și se află în poziția corectă. Nu purtați copilul cu fața orientată în față, pe spatele dvs. sau pe șold decât dacă acesta își poate menține în permanență capul și gâtul drept. Nu schimbați poziția în timp ce copilul se află în marsupiu. Scoateți copilul din marsupiu înainte de a schimba poziția acestuia. Pentru a evita accidentarea în momentul în care așezați copilul în marsupiu, aplicați-vă deasupra patului sau a unei suprafețe de protecție și cereți ajutorul unui alt adult. Dacă este posibil, purtați și scoateți marsupiul lângă o suprafață de protecție pentru bebeluș și într-un loc sigur. Fiți prudenți în ceea ce privește depunerea purtașului pe spate. În cazul bebelușilor mai mici sau ai adulților cu abdomenul lung, fixați centura de șold mai sus pe corp, astfel încât capul copilului să se afle aproape de fața dvs. dacă bebelușul este purtat în față. Marsupiul și suportul pentru nou-născuți trebuie utilizate numai dacă și după ce purtătorul înțelege instrucțiunile și caracteristicile de siguranță și se simte confortabil și sigur pe sine în privința utilizării marsupiului și a suportului pentru nou-născuți. Acest marsupiu trebuie utilizat exclusiv de către adulți sănătoși. Ca regulă generală, o persoană fără probleme de sănătate poate să poarte o greutate egală cu 20% din greutatea proprie într-un rucsac obișnuit. Marsupiul nu trebuie utilizat de către persoane cu probleme de sănătate care ar putea împiedica utilizarea în siguranță a produsului. În cazul în care purtătorul dezvoltă probleme la nivelul umenilor, spatelui sau gâtului, acesta nu trebuie să poarte marsupiul și trebuie să consulte un medic calificat. Întrerupeți utilizarea marsupiului și/sau a suportului pentru nou-născuți în cazul în care copilul prezintă semne de disconfort în timpul utilizării, până în momentul în care semnele de disconfort dispar. Contactați reprezentantul de servicii clienți Ergobaby pentru asistență suplimentară, dacă este cazul. Pentru a vizualiza un clip cu instrucțiuni de utilizare și indicații suplimentare, vă rugăm să vizitați site-ul www.ergobaby.com (numai în limba engleză).

PRECAUȚII DE UTILIZARE ȘI INSTRUCȚIUNI SPECIFICE PRIVIND SUPORTUL PENTRU NOU-NĂSCUȚI ERGOBABY™:

Poziția piciorului copilului din accesorii pentru copii se va modifica pe măsură ce copilul crește. Suportul pentru nou-născuți menține poziția naturală a copilului, cu genunchii ușor depărtați în lateral, ca o broscuță și cu picioarele sprijinite de o parte și de alta a suportului pentru nou-născuți fixat în interiorul marsupiului. Pe măsură ce copilul crește, genunchii pot fi coborâți, însă nu sub nivelul șoldurilor, iar picioarele menținute în afara suportului pentru nou-născuți și a marsupiului. Asigurați-vă că ați așezat în mod adecvat copilul în produs, inclusiv așezarea picioarelor. Verificați regulat poziția copilului pentru a vă asigura că este așezat corect în suportul pentru nou-născuți, în centru, cu picioarele depărtate și capul drept, iar corpul nu este înclinat în față sau în lateral. Folosiți accesorii interioare cu capse din partea de sus a suportului pentru nou-născuți (suportul capitonat pentru cap și gât) pentru a așeza bebelușul într-o poziție mai strânsă, cu un plus de susținere. Pe măsură ce copilul crește și își poate menține capul drept timp de câteva minute, puteți folosi accesorii externe cu capse pentru susținere. Acest lucru se întâmplă de obicei în jurul vârstei de 6 luni. După ce copilul a depășit 5,5 kg și are control puternic și permanent al capului și al gâtului, se poate întrerupe utilizarea accesoriilor pentru copii. Acest lucru se întâmplă de obicei în jurul vârstei de 4 luni. Asigurați-vă că sunt libere căile respiratorii ale copilului și că acesta respiră normal **ÎN ORICE SITUAȚIE**. Bărbia copilului **NU TREBUIE SĂ STEA NICIODATĂ** pe pieptul copilului deoarece acest lucru obținează parțial căile respiratorii ale acestuia. Trebuie să existe minim două degete de spațiu liber sub bărbia copilului. Brațele și picioarele copilului trebuie urmărite constant în timpul transportului în marsupiu pentru a vă asigura că membrele nu sunt strânse de marsupiu. Bebelușii născuți prematur, cei cu probleme respiratorii și cei cu vârsta sub 4 luni prezintă riscul cel mai crescut de sufocare. Suportul pentru nou-născuți nu trebuie folosit în poziție orizontală, înclinată sau în afara marsupiului. Referințele privind vârsta în luni sunt date doar ca indicații generale, fiecare bebeluș dezvoltându-se în mod diferit. Asigurați-vă că bebelușul dvs. îndeplinește cerințele specifice în privința utilizării marsupiului. De asemenea, marsupiul nu trebuie utilizat în cazul copiilor cu greutatea sub 3,2 kg.

Exonerarea de răspundere: Ergobaby™ utilizează numai vopsele de cea mai înaltă calitate și cu cel mai ridicat grad de siguranță posibil pentru a asigura durabilitatea culorii produsului, fără ca acesta să conțină substanțe chimice dăunătoare. Există întotdeauna posibilitatea atenuării culorilor datorită spălărilor repetate. Ergobaby nu poate fi considerată răspunzătoare în cazul decolorării în urma spălărilor repetate.

Garanția: Vă rugăm să consultați Ergobaby.com pentru informații referitoare la garanție. Compania Ergo Baby Carrier, Inc. garantează că produsele sale nu prezintă defecte de fabricație și de materiale. Acordăm garanție în cazul tuturor produselor noastre și reparăm sau înlocuim, gratuit, pe o perioadă de 12 luni de la data cumpărării, orice produs Ergobaby™ care prezintă defecte. Este necesară dovada cumpărării, iar produsul trebuie returnat în vederea acordării garanției. În cazul în care aveți reclamații privind garanția, vă rugăm să contactați serviciul clienți Ergobaby astfel:

SUA: customerservice@ergobaby.com, sau +1 888-416-4888

UE: info@ergobaby.eu sau +49 40 421 065 0

Garanția nu acoperă daunele provocate de utilizarea incorectă sau orice altă utilizare a marsupiului care contravine instrucțiunilor specificate în acest manual. Garanția nu acoperă produsele a căror fabricație originală a fost modificată în orice mod. Jurisdicția cumpărătorului poate prevedea drepturi de garanție diferite sau suplimentare. În măsura în care legislația cumpărătorului prevăd drepturi de garanție diferite sau suplimentare, garanțiile respective se aplică și sunt acordate în mod suplimentar față de drepturile de garanție.

TC

重要!請保留使用說明以便日后參考

▲警告: 跌落及窒息危險

跌落危險 - 嬰兒可能會從腿部開口處跌落

- 每次使用背帶前, 請確認所有扣具已扣緊。
- 屈身或行走時需加倍注意。
- 切勿彎腰屈身, 採用屈膝的屈身方式。
- 不適用於體重7磅(3.2公斤)以下的嬰兒。
- 除以下注明以外, 此背帶只適用於承載12磅(5.5公斤)至33磅(15公斤)的嬰兒承載7磅(3.2公斤)至12磅(5.5公斤)的嬰兒時必須配合使用Ergobaby™心連心嬰兒護墊(單獨出售)。此階段的嬰兒僅適用於前背式面朝內背法。
- 為了避免跌落危險, 請確保您的寶寶被妥善安置於背帶內。

窒息危險 - 4個月以下的嬰兒在此款背帶中若臉部緊貼大人身體會引致窒息。

- 切勿將嬰兒過緊地束縛在大人身上。
- 為嬰兒頭部活動留出空間。
- 確保嬰兒臉部任何時候都不會被遮蓋。
- 使用前背式面朝外背法時切勿讓嬰兒處於睡眠狀態。
- 使用前背式面朝外背法時切勿使用心連心嬰兒護墊內的護枕。

警告:

- 須經常觀察嬰兒的狀態并確保嬰兒口鼻不被遮蓋。
- 早產兒、出生體重低嬰兒和患病兒童使用此產品前需尋求專業醫護建議。
- 謹防窒息危險, 請確保小孩下巴不壓放在小孩胸前以免影響呼吸。
- 您的身體平衡會反過來受到您的活動和您孩子的活動影響。
- 屈身、前傾或側身須加倍注意。
- 切勿讓嬰兒將手指穿入扣具開口中。
- 切勿讓嬰兒獨自留在Ergobaby™嬰兒背帶中或旁邊。
- 請僅在前背式面朝內背法時使用心連心嬰兒護墊。
- 本背帶不適合運動時使用, 例如跑步, 踩單車, 游泳和滑雪。

ERGOBABY™四式360嬰兒背帶使用需注意事項

組裝和使用背帶及心連心嬰兒護墊前請小心閱讀所有指引。此背帶只適用於承載12磅(5.5公斤)至33磅(15公斤)的嬰兒。承載7磅(3.2公斤)至12磅(5.5公斤)的嬰兒時必須配合使用Ergobaby™心連心嬰兒護墊, 且僅適用於前背式面朝內背法。12磅(5.5公斤)以上但月齡4個月以下或頸頸沒有支撐能力的嬰兒須繼續配合使用Ergobaby™心連心嬰兒護墊。Ergobaby™心連心嬰兒護墊專為支撐嬰兒頭部及頸部, 確保您的新生嬰兒在Ergobaby™時被正確地安置。所有Ergobaby™心連心嬰兒護墊僅適用於Ergobaby™背帶。心連心嬰兒護墊僅適用於前背式面朝內背法。將心連心嬰兒護墊裝到背帶上之前, 請先熟悉背帶的背法。嬰兒頭部不能立直豎起前, 嬰兒須躺平。切勿讓嬰兒獨自留在Ergobaby™嬰兒背帶中, 運動、困倦或身體狀況影響平行或活動時切勿使用此產品。在京或清潔此類可接觸熱源或化學物質的活動時請勿使用本產品。駕駛或乘坐機動車時切勿使用此背帶。飲用熱飲時需加倍注意, 謹防熱飲灑到背帶中的嬰兒身上。嬰兒在背帶中時切勿松解腰帶。嬰兒變得越來越活躍后需加倍注意從背帶中跌落的危險。背帶只能一次承載一個嬰兒。嬰兒下巴不能壓放在嬰兒胸前, 因為這樣特別容易阻塞嬰兒的呼吸道。下巴至少與胸部留有兩指寬的空間。使用者須確保嬰兒在什麼時候都呼吸順暢。早產兒、呼吸有問題和4個月以下的嬰兒最容易產生窒息危險, 請確保嬰兒妥善地放置在背帶中, 雙腳需正確放好。須時刻觀察嬰兒是否以身體為中心, 雙腳分開, 頭部朝上, 不下滑或不側身地妥善安置在背帶中。使用時, 須時刻觀察嬰兒手、腕部和膝部不被背帶束縛。為減少腹部受壓及幫助消化和吸收, 哺乳或餵食後不建議使用背帶超過30分鐘。使用背帶時, 嬰兒頭部不能壓在使用者身上。使用兜帽時, 須確保且經常檢查嬰兒面部不完全被遮蓋。請確保有使用者與嬰兒間有充足的空間以便空氣流通。確保嬰兒手指不夾放在鈕扣口或縫隙中以防損傷。背帶不使用時須確保扣具妥善扣合併遠離小孩。使用前請檢查所有的扣具、背帶、安全彈力環、拉鍊和接縫位置是安全的。定期檢查背帶和心連心嬰兒護墊的磨損和損壞的跡象。如有損壞請停止使用。使用前請檢查是否有磨損和撕裂的跡象。在使用時經常地檢查帶子和扣具是否適當和有空隙的位置。前背式面朝外背法、後背式背法和側背式背法僅適用於頸頸支撐能力好的嬰兒。切勿在背帶中轉換背法。轉換位置時須先從背帶中取出嬰兒。學習使用背帶時須注意嬰兒在此過程中不受傷。可在另一成人幫助下, 在床上或其他軟墊上學習使用。盡可能地在可以安全接放嬰兒的表面上背上或放下嬰兒。背面背法時須加倍注意。正面背法明, 如嬰兒細小或使用者身材高大, 背帶腰帶須放置在使用者身體的高位處以便嬰兒頭部能靠近使用者頭部。背帶及心連心嬰兒護墊只能在使用者清楚瞭解產品的使用說明及安全特性的情況下方可使用, 並能有信心、舒適地使用產品。背帶僅可由健康成人使用。一般來說, 一個身體健康的成人使用傳統設計背帶時可以承受其身體20%的重量。背帶不能由身體健康問題會影響產品使用安全的成人使用。如果使用背帶而導致局部、背部或者頸部不舒服, 請停止使用背帶並且諮詢相關的醫學專業人士。使用背帶和心連心嬰兒護墊時, 若發現嬰兒有不適, 請停止使用本產品直至嬰兒的不再出現不適情況為止。

如需更多幫助請與Ergobaby客服代表聯繫。有關影音指導及更多提示, 請瀏覽Ergobaby.com (只限英文)

ERGOBABY™心連心嬰兒護墊使用需注意事項

使用心連心嬰兒護墊時, 關節位置應隨著嬰兒成長而改變。心連心嬰兒護墊在背帶中使用可以支撐初生兒大部分開腿坐姿勢, 膝蓋位

置與肚臍扣一致，腿部可以靠放在護墊兩邊。隨著嬰兒的成長，膝蓋的位置會越來越低但是也還是會比臀部高，而且腿部會伸到心連心嬰兒護墊和背帶的外面。請確保心連心護墊以及嬰兒腿部位置在背帶中放置於正確的位置。應當經常檢查嬰兒的位置以確保嬰兒被正確放置於心連心護墊中。雙腿應該在中間保持分開坐姿，頭部應該向上且不能偏向兩邊。心連心嬰兒護墊頂部的內卡扣（可調試頸枕）可以給初生兒更緊密更舒適的支撐。當嬰兒長大了而且可以自主支撐頭部且向兩邊轉，就可以開始使用外卡扣。使用外卡扣的時間通常是6周。

當嬰兒超過12磅（5.5公斤）並且可以有力支撐和控制頭部頸部的時候，可以停止使用心連心嬰兒護墊。這個時間通常是4周。為了確保嬰兒呼吸暢通及嬰兒可以在任何時候正常呼吸，嬰兒的下巴不能壓在嬰兒胸部上，因為這樣會阻礙嬰兒呼吸。嬰兒下巴和胸部直接應保留兩指寬的距離。應當定時觀察嬰兒的手臂、腿以及腳的位置，以防被背帶壓緊。早產兒、有呼吸道疾病的嬰兒以及4個月以下的嬰兒都有很大的窒息危險。心連心嬰兒護墊不可以用於臥躺或者傾斜的位置以及背帶外面。

由於嬰兒的發育情況各有不同，此說明書中的年齡分段標準僅供參考。請參閱分段標準並選擇適用於您寶寶的正確背帶使用方法。備註：7磅（3.2公斤）以下的嬰兒不適用背帶。

免責聲明：Ergobaby™ 儘可能選用最高品質和最安全的染料，以確保產品的顏色堅固性，但它們不含有害化學物質。反復洗滌通常會令產品褪色。Ergobaby 對產品洗滌後的褪色不承擔責任。

保修：請登錄 Ergobaby 網頁瀏覽保修信息。對工藝和材料問題的保修，可以保修或更換產品。產品有質量問題的，在購買後12個月內可以免費保修。購買的相關單據是必要的，產品必須退回保修服務。如果你有保修要求，請聯繫 Ergobaby 客服。

US: customerservice@ergobaby.com, or 888-416-4888

EU: info@ergobaby.eu or 0049 40 421 065 0

因使用不當或不按照產品說明書使用背帶而造成的破損不在保修範圍之內。改變原來結構而造成的破損不在保修範圍之內。不同的或額外的保修權可能存在于買方的權力下。在買方管轄權的法律下，不同的或附加的保修權的範圍內，這些保修應適用。

SC

重要！請保留使用說明以便日後參考

▲警告：跌落及窒息危險

跌落危險 - 嬰兒可能會從腿部開口處跌落

- 每次使用背帶前，請確認所有扣具已扣緊。
- 屈身或行走時需加倍注意。
- 切勿彎腰屈身，採用屈膝的屈身方式。
- 不適用於體重7磅（3.2公斤）以下的嬰兒。
- 除以下註明以外，此背帶只適用於承載12磅（5.5公斤）至33磅（15公斤）的嬰兒
- 承載7磅（3.2公斤）至12磅（5.5公斤）的嬰兒時必須配合使用Ergobaby™心連心兒護墊（單獨出售）。此階段的嬰兒僅適用於前背式面朝內背法。
- 為了避免跌落危險，請確保您的寶寶被妥善安置於背帶內。

窒息危險 - 4個月以下的嬰兒在此款背帶中若臉部緊貼大人身體會引致窒息。

- 切勿將嬰兒過緊地束縛在大人身上。
- 為嬰兒頭部活動留出空間。
- 確保嬰兒臉部任何時候都不会被遮蓋。
- 使用前背式面朝外背法時切勿讓嬰兒處於睡眠狀態。
- 使用前背式面朝外背法時切勿使用心連心嬰兒護墊內的護枕。

警告：

- 須經常觀察確嬰兒的狀態並確保嬰兒口鼻不被遮蓋。
- 早產兒、出生體重低嬰兒和患病兒童使用此產品前需尋求專業醫護建議。
- 謹防窒息危險，請確保小孩下巴不壓放在小孩胸前以免影響呼吸。
- 您的身體平衡會反過來受到您的活動和您孩子的活動影響。
- 切勿讓嬰兒將手指穿入扣具開口中。
- 切勿讓嬰兒獨自留在Ergobaby™嬰兒背帶中或旁邊。
- 請僅在前背式面朝內背法時使用心連心嬰兒護墊。
- 本背帶不適合做運動時使用，例如跑步，騎自行車，游泳和滑雪。

ERGOBABY™四式360嬰兒背帶使用注意事項

組裝和使用背帶及心連心嬰兒護墊前請小心閱讀所有指引。此背帶只適用於承載12磅（5.5公斤）至33磅（15公斤）的嬰兒。承載7磅（3.2公斤）至12磅（5.5公斤）的嬰兒時必須配合使用Ergobaby™心連心兒護墊，且僅適用於前背式面朝內背法。12磅（5.5公斤）以上但月齡4個月以下或頭頸沒有支撐能力的嬰兒須繼續配合使用Ergobaby™心連心兒護墊。Ergobaby™心連心兒護墊專為支撐嬰兒頭部及頸部，確保您的新生嬰兒在Ergobaby™內時被正確地安置。所有Ergobaby™心連心兒護墊僅適用於Ergobaby™背帶。心連心兒護墊僅適用於前背式面朝內背法。將心連心兒護墊裝到背帶上之前，請先熟悉背帶的背法。嬰兒頭部還不能立直豎起前，嬰兒須躺朝背帶者，切勿讓嬰兒獨自留在Ergobaby™嬰兒背帶和/或心連心兒護墊中。運動、困倦或身體狀況影響平行或活動性時請勿使用此產品。在烹飪或清洗此類可接觸熱源或化學物質的活動時請勿使用本產品。駕駛或乘坐机动车辆時切勿使用此背帶。飲用熱飲時請加倍注意，謹防熱氣灑射到背帶中的嬰兒身上。嬰兒在背帶中時切勿鬆開腰帶。

嬰兒變得越來越活躍後需加倍注意從背帶中跌落的危險。背帶只能一次承載一個嬰兒。嬰兒下巴不能壓放在嬰兒胸前，因為這樣特別容易閉塞嬰兒的呼吸。下巴至少與胸部留有兩指寬的空間。使用者須確保嬰兒任何時候都呼吸順暢。早產兒、呼吸有問題和4個月以下的嬰兒最容易產生窒息危險。請確保嬰兒妥當地安置在背帶中，雙腳需正確放好，須時刻觀察嬰兒是否以身體為中心，雙腳分開，頭部朝上，不下滑或不側身地妥當地安置在背帶中。使用時，須時刻觀察嬰兒手臂、腿部和腳部不被背帶束縛。為減少腹部受壓及幫助消化和吸收，哺乳或喂食後不建議使用背帶超過30分鐘。使用背帶時，嬰兒頭部不能壓在使用者身上。使用兜帶時，須確保且經常檢查嬰兒面部不完全被遮蓋。請確保有使用者與嬰兒間有充足的空间以便空氣流通。確保嬰兒手指不夾在鈕扣口或縫隙中以防損傷。背帶不使用时須確保扣具妥善扣合并遠離小孩。使用前請檢查所有的扣具、背帶、安全彈力環、拉鍊和接縫位置是安全的。定期檢查背帶和心連心兒護墊的磨損和損壞的跡象。如有損壞請停止使用。使用前請檢查是否有磨損和損壞的跡象。在使用時經常地檢查帶子和扣具是否適當和有安全的位置。前背式面朝外背法、后背式背法和側背式背法僅適用於頭頸支撐能力好的嬰兒。切勿在背帶中轉換背法。轉換位置時須先從背帶中抱出嬰兒。學習使用背帶時須注意嬰兒在此過程中不受傷。可在另一成人幫助下，在床上或其它平坦表面上學習使用。儘可能地在可以安全接放嬰兒的表面上背上或放下嬰兒。背背法時須加倍注意。正面背法時，如嬰兒小或使用身材高大，背帶應須放置在使用者身體的高位處以便嬰兒頭部能靠近使用者頭部。背帶及心連心兒護墊只能在使用者清楚了解產品的使用說明及安全特性的情況下方可使用，並能有信心、舒適地使用產品。背帶僅可由健康成人使用。一般來說，一個身體健康的成人使用傳統設計背帶時可以承受其身體20%的重量。背帶不能由身體健康問題會影響產品使用安全的成人使用。如果使用背帶而導致肩部、背部或頸部不舒服，請停止使用背帶并且諮詢相關的醫學專業人士。使用背帶和心連心兒護墊時，若發現嬰兒有不適，請停止使用本產品直至嬰兒的不再出現不適情況為止。如需更多幫助請與Ergobaby客服代表聯繫。有關影音指導及更多提示，請瀏覽ergobaby.com（只限英文）

ERGOBABY™心連心兒護墊使用注意事項

使用心連心兒護墊時，腿部位置應該隨著嬰兒成長而改變。心連心兒護墊在背帶中使用可以支撐初生兒大部分開腳坐姿，膝蓋位置與肚臍扣一致，腿部可以靠放在護墊兩邊。隨著嬰兒的成長，膝蓋的位置會越來越低但是也還是會比臀部高，而且腿部會伸到心連心兒護墊和背帶的外面。請確保心連心兒護墊以及嬰兒腿部位置在背帶中放置於正確的位置。應當經常檢查嬰兒的位置以確保嬰兒被正確放置於心連心兒護墊中，雙腿應該在中間保持分開坐姿，頭部應該向上且不能偏向兩邊。心連心兒護墊頂部的內卡扣（可調試頸枕）可以給初生兒更緊密更舒適的支撐。當嬰兒長大了而且可以自主支撐頭部且向兩邊轉，就可以開始使用外卡扣。使用外卡扣的時間通常是6周。

當嬰兒超過12磅（5.5公斤）並且可以有力支撐和控制頭部頸部的時候，可以停止使用心連心兒護墊。這個時間通常是4周。為了確保嬰兒呼吸暢通及嬰兒可以在任何時候正常呼吸，嬰兒的下巴不能壓在嬰兒胸部上，因為這樣會阻礙嬰兒呼吸。嬰兒下巴和胸部直接應保留兩指寬的距離。應當定時觀察嬰兒的手臂、腿以及腳的位置，以防被背帶壓緊。早產兒、有呼吸道疾病的嬰兒以及4個月以下的嬰兒都有很大的窒息危險。心連心兒護墊不可以用於臥躺或者傾斜的位置以及背帶外面。

由於嬰兒的發育情況各有不同，此說明書中的年齡分段標準僅供參考。請參閱分段標準並選擇適用於您寶寶的正確背帶使用方法。備註：7磅（3.2公斤）以下的嬰兒不適用背帶。

免責聲明：Ergobaby™ 儘可能選用最高品質和最安全的染料，以確保產品的顏色堅固性，但它們不含有害化學物質。反復洗滌通常會令產品褪色。Ergobaby 對產品洗滌後的褪色不承擔責任。

保修：請登錄 Ergobaby 網頁瀏覽保修信息。對工藝和材料問題的保修，可以保修或更換產品。產品有質量問題的，在購買後12個月內可以免費保修。購買的相關單據是必要的，產品必須退回保修服務。如果你有保修要求，請聯繫 Ergobaby 客服。

US: customerservice@ergobaby.com, or 888-416-4888

EU: info@ergobaby.eu or 0049 40 421 065 0

因使用不當或不按照產品說明書使用背帶而造成的破損不在保修範圍之內。改變原來結構而造成的破損不在保修範圍之內。不同的或額外的保修權可能存在于買方的權力下。在買方管轄權的法律下，不同的或附加的保修權的範圍內，這些保修應適用。



THE ERGOBABY CARRIER, INC.

US: 617 West 7th St., Ste. 1000, Los Angeles, CA 90017

+1 213 283 2090 | info@ergobaby.com

EU: Gotenstrasse 12, 20097 Hamburg, Germany

+49 40 421 065 0 | info@ergobaby.eu

U.S. Patent No. 9,185,993
(for Baby Carrier)

BLACK & CAMEL – BCII360ABKCMV3

GREY – BCII360AGRYV3

IM-360BCII-160224-V4